

Fishing for Dreams



Miya Epoch

夢を釣る

Fishing for Dreams

FISHING TACKLE CATALOG 2025-2026

 株式会社 **ミヤエポック**

ミヤエポック事業部
〒577-0023

大阪府東大阪市荒本1丁目2番32号

TEL(06)6782-1010

FAX(06)6782-1248

<https://www.miyaepoch.jp>

唯一無二

かけがえのない存在になる

株式会社ミヤマエはお客様の夢と想いを形にします

株式会社ミヤマエのものづくりの原動力、それは時代を超越した創造性と絶え間ない努力、そして何より多くの人々が夢見ていたものを形にするという熱き心…。私たちは設計・開発から製造、品質管理まで、創意溢れる技術力と渾身の企業努力で、あらゆる皆さまの夢と想いを形にし、よここぼれる仕事を必ず成し遂げます。



CONTENTS

01~02	唯一無二・CONTENTS
03	CZ-30 マグロ SPECIAL/LIMITED
04	CZ-20 マグロ SPECIAL/LIMITED
05	CZ-30 マグロ SPECIAL・CZ-30
06	CZ-20 マグロ SPECIAL・CZ-20
07	タックル / ペニアコウ
08	CZ-15 キンメ SPECIAL・CZ-15
09	タックル / キンメタイ
10	CZ-9・CZ-9S
11	CZ-9 キンメ SPECIAL
12	CZ-10SP・CZ-10HP
13	AC-5SC・AT-5S
14	AC-3JPC・AC-3JP
15	AT-3S
16	アイコン表示・オプションアイテム
17	マキシマム Z series
18	マキシマム M series
19	ロボット等受 series
20	V パワーマリアナ II
21	パワーファイター Z・パワーバトラー
22	メダリストア泳がせ・ショートロッド用
23	テンションアジャスター・フラッシュャー深船計・ディープセンサー
24	ヨリ取りアイテム
25	深海的リ仕掛け・イカキッタン2・すずリンリン等
26	水中集魚ライト・フックプレート
27	ミヤシックオフ・ミヤシックオフ KIDS
28	ミヤシックオフ・阪神タイガース仕様
29	メンテナンス・アフターサービス
30	オフィシャル WEB サイト・メンテナンス・故障機種一覧表
31~32	電動リール仕様一覧表
33	ホイスト 10・ホイスト 30
34	ミヤリードロン・ショットロボ

Electric Fishing Reel

NEW

Electric Fishing Reel
COMMAND Z-30 マグロ SPECIAL LIMITED
限定受注生産モデル

【電動マグロ釣法】のイノベーター、マグロスペシャルが限定カラーにて登場！より大物とのファイトに高級感のあるアリゲーター製パワーハンドルと極太リーダーのノットが通る大口径(6.8mm)ガイドホルダー採用

- 主な特徴
- 高級感のあるマジョーラカラー / マゼラン
 - アリゲーター技研コラボパワーハンドル
 - ガードアーム標準装備
 - 結び目も通る大口径(6.8mm)ガイドホルダー
 - 穴あきハーネス



ガイドホルダー (大口径 6.8mm)



CZ-30 マグロ SPECIAL/LIMITED

品番	CZ-30/24V マグロ SPECIAL LIMITED
ドラッグ耐力	110kg
瞬間最大巻上力	135kg
最大巻上速度 / 無負荷時	120m/分
糸巻き量 / NEWディープセンサー	15号 - 1,600m 20号 - 1,200m 30号 - 900m 40号 - 600m
ボールベアリング数	10個
自重	5.8kg
JANコード	04245
本体価格	540,000円

DC-24V ONLY

PAT

CZ-30 マグロ SPECIAL
リールサイズ：
W290xH150xD220mm

- 装備：マグロ専用カーボン製ドラッグライニング、ダブルストライクポジション。
- 本体色は高級感漂うマジョーラカラー / マゼラン、スプール色は、ブラックです。



超大型クロマグロに挑む。

電動リールのパイオニア / ミヤエボックから、マグロ釣り専用のタックルが誕生しました。船釣りに特化した半世紀に渡る英知の結集が、傑出したパワーと高度なテクニックで、超大型クロマグロに対峙します。その長時間のバトルにも電動リールの発揮する潜在能力には、誰もが納得の表情を表すことでしょう。

■マジョーラとは
それは語源通りのマジックを思わせるような美しいカラーシフトを実現した偏光性塗料です。見る角度や光の当たり方によって、色彩の表情が変わり製品を引き立てます。イメージカラーのパープルとグリーンの美しさは多くの人々を魅了し注目されています。
※「マジョーラ」は日本ペイントの登録商標です。

※価格はメーカー希望本体価格で、消費税は含んでおりません。
※仕様は改良のため、予告なく変更する場合があります。
※ミヤエボック製の電動リールはすべて日本製 / MADE IN JAPAN です。

Electric Fishing Reel

NEW

Electric Fishing Reel
COMMAND Z-20 マグロ SPECIAL LIMITED
限定受注生産モデル

【電動マグロ釣法】のイノベーター、マグロスペシャルが限定カラーにて登場！より大物とのファイトに高級感のあるアリゲーター製パワーハンドルと極太リーダーのノットが通る大口径(6.8mm)ガイドホルダー採用

- 主な特徴
- 高級感のあるマジョーラカラー / アンドロメダ
 - アリゲーター技研コラボパワーハンドル
 - ガードアーム標準装備
 - 結び目も通る大口径(6.8mm)ガイドホルダー
 - 穴あきハーネス



ガイドホルダー (大口径 6.8mm)



CZ-20 マグロ SPECIAL/LIMITED
リールサイズ：
W260xH150xD220mm



- 装備：マグロ専用カーボン製ドラッグライニング、ダブルストライクポジション。
- 本体色は高級感漂うマジョーラカラー / アンドロメダ、スプール色は、ブラックです。

CZ-20 マグロ SPECIAL/LIMITED

品番	CZ-20/24V マグロ SPECIAL LIMITED
ドラッグ耐力	110kg
瞬間最大巻上力	125kg
最大巻上速度 / 無負荷時	120m/分
糸巻き量 / NEWディープセンサー	15号 - 1,200m 20号 - 1,000m 30号 - 700m 40号 - 500m
ボールベアリング数	10個
自重	5.4kg
JANコード	04207
本体価格	489,000円

DC-24V ONLY

PAT

アリゲーター技研コラボ
パワーハンドル

長時間にわたる大型マグロとのファイトにも卓越したグリップ力を発揮し、釣り人に絶対的な安心感を与えるパワー溢れるハンドルが誕生しました。



※電動リールの機能・制御・付属品などにつきましては、電動リール仕様一覧表(P31-P32)をご参照ください。
※JANコードは下5ケタを表記しています。ミヤエボック製品のJANコード上8ケタは、49926070です。
※記載内容は2025年1月現在のものです。

Electric Fishing Reel

Electric Fishing Reel
COMMAND Z-30
マグロ SPECIAL



CZ-30 マグロ SPECIAL
リールサイズ:
W290xH150xD220mm



- 装備: マグロ専用カーボン製ドラグライニング、ダブルストライクポジション、大型パワーハンドル
- 本体色は高級感漂うメタリックスキャイブル塗装、スプール色は、ブラックです。
- ガードアームは別売です。

すべてのマグロを驚愕させる「電動マグロ釣法」最強リール
ウシビロ(牛のような巨大なマグロ)とも呼ばれる、400kg クラスのクロマグロでさえも余裕をもって対応できるパワー、ドラグ性能、糸巻き量を備えた「電動マグロ釣法」における最高峰電動リール。スムーズなドラグの効きを長時間にわたって実現する「マグロ専用カーボン製ドラグライニング」&「特殊グリス」採用。また、耐久性を高めるためステンレス製の「減速ギア」を搭載。取り込み時の巻き取りに便利なハンドルギア比 1 : 2.5 仕様。
※ドラグの滑り出し、スムーズさを重視している仕様のため、ドラグ耐力を重視される釣りやターゲットには不向きな場合もあります。

CZ-30 マグロ SPECIAL PAT

品番	CZ-30/24V マグロ SPECIAL
ドラグ耐カ	110kg
瞬間最大巻上カ	135kg
最大巻上速度 / 無負荷時	120m/分
糸巻き量 / NEWディープセンサー	15号 - 1,600m 20号 - 1,200m 30号 - 900m 40号 - 600m
ボールベアリング数	10個
自重	5.8kg
JANコード	04238
本体価格	467,000円

DC-24V ONLY

Electric Fishing Reel
COMMAND Z-30



*2025年
生産完了予定機種

CZ-30
リールサイズ:
W290xH150xD220mm



- 装備: CZ標準ドラグライニング、ダブルストライクポジション
- 本体色は高級感漂うメタリックスキャイブル塗装、スプール色は、ブラックです。

PE30号 900m&瞬間最大巻上カ 120kg クロマグロ狙いにも余裕のスペック
2012年のデビュー以来、数々の実績を積み上げてきた「CZシリーズ」中でも、PE30号 900mのラインキャパシティを持ち、瞬間最大巻上カも 120kg を誇る「CZ-30」は、300kg を超えるクロマグロ狙いにも余裕をもって対応可能。滑りのよさにこだわった、CZ標準ドラグライニング採用の「単板式ドラグ」搭載。また、釣力コントロール機能により、ターゲットの引きに柔軟に対応。バックラッシュ防止や大物のヒット時に役立つクリック式「音ブレーキ」やドラグアシストレバーも標準装備。

CZ-30 PAT

品番	CZ-30/24V
ドラグ耐カ	110kg
瞬間最大巻上カ	120kg
最大巻上速度 / 無負荷時	120m/分
糸巻き量 / NEWディープセンサー	15号 - 1,600m 20号 - 1,200m 30号 - 900m 40号 - 600m
ボールベアリング数	10個
自重	6.3kg
JANコード	04214
本体価格	449,000円

DC-24V ONLY

自動釣機型式認定 25 漁機 303号

※価格はメーカー希望本体価格で、消費税は含んでおりません。
※本仕様は改良のため、予告なく変更する場合があります。
※ミヤエボック製の電動リールはすべて日本製/MADE IN JAPAN です。
※電動リールの機能・制御・付属品などにつきましては、電動リール仕様一覧表(P31-P32)をご参照ください。
※JANコードは下5ケタを表記しています。ミヤエボック製品の JANコード上8ケタは、49926070です。
※記載内容は2025年1月現在のものです。

Electric Fishing Reel

Electric Fishing Reel
COMMAND Z-20
マグロ SPECIAL



CZ-20 マグロ SPECIAL
リールサイズ:
W260xH150xD220mm

- 装備: マグロ専用カーボン製ドラグライニング、ダブルストライクポジション、大型パワーハンドル
- 本体色は高級感漂うメタリックスキャイブル塗装、スプール色は、ブラックです。
- ガードアームは別売です。

オプションアイテム(ガードアーム)

対象機種	対象機種
CZ-30 マグロ SPECIAL	CZ-20 マグロ SPECIAL
JANコード 70578	JANコード 70561
本体価格 7,000円	本体価格 7,000円

電動リールを用いたマグロ釣り「電動マグロ釣法」のイノベーター
マグロ釣り師、マグロ漁師のために生まれた、まさに「電動マグロ釣法」のイノベーター(革新者)。スムーズなドラグの効きを長時間にわたって実現する「マグロ専用カーボン製ドラグライニング」&「特殊グリス」採用。また、耐久性を高めるためステンレス製の「減速ギア」を搭載。取り込み時の巻き取りに便利なハンドルギア比 1 : 2.5 仕様。
※ドラグの滑り出し、スムーズさを重視している仕様のため、ドラグ耐力を重視される釣りやターゲットには不向きな場合もあります。

CZ-20 マグロ SPECIAL PAT

品番	CZ-20/24V マグロ SPECIAL
ドラグ耐カ	110kg
瞬間最大巻上カ	125kg
最大巻上速度 / 無負荷時	120m/分
糸巻き量 / NEWディープセンサー	15号 - 1,200m 20号 - 1,000m 30号 - 700m 40号 - 500m
ボールベアリング数	10個
自重	5.4kg
JANコード	04146
本体価格	418,000円

DC-24V ONLY

自動釣機型式認定 28 漁機 303号



Electric Fishing Reel
COMMAND Z-20



CZ-20
リールサイズ:
W260xH150xD220mm



- 装備: CZ標準ドラグライニング、ダブルストライクポジション、大型パワーハンドル
- 本体色は高級感漂うメタリックスキャイブル塗装、スプール色は、シャンパンゴールドです。

深海釣りも大物釣りにもオールラウンドで活躍

ポイントやターゲットを選ばず、安定したパワーを発揮してくれる真のオールラウンドプレイヤーである「CZ-20」。クラス最強のハイパワーモーター採用で、本格的な深海釣り、マグロやカンパチなどの大物釣り、どちらにも好適。滑りのよさにこだわった、CZ標準ドラグライニング採用の「単板式ドラグ」搭載。また、釣力コントロール機能により、ターゲットの引きに柔軟に対応。バックラッシュ防止や大物のヒット時に役立つクリック式「音ブレーキ」や、ドラグアシストレバーも標準装備。ハンドルギア比 1 : 2.5 仕様。

CZ-20 PAT

品番	CZ-20/12V	CZ-20/24V
ドラグ耐カ	110kg	110kg
瞬間最大巻上カ	110kg	115kg
最大巻上速度 / 無負荷時	110m/分	120m/分
糸巻き量 / NEWディープセンサー	10号 - 2,000m 12号 - 1,600m 15号 - 1,200m 20号 - 1,000m 30号 - 700m 40号 - 500m	
ボールベアリング数	10個	10個
自重	5.9kg	5.9kg
JANコード	04115	04122
本体価格	392,000円	402,000円

自動釣機型式認定 25 漁機 302号
(24V仕様のみ)

Electric Fishing Reel

ベニカサ

Miya Epoch

水深 1,000m 前後の超深海に生息するベニアコウ。10kg 以上に成長する大型のメダケ類で、全身が一緒に赤く染まっています。ベニアコウは一般的な通称で、標準和名「オオサガ」と「サンコメメダケ」の2種類をまとめてそのように呼ばれています。見事に釣りあげることができると、紺碧の海にまるで真紅の大輪が咲いたような光景を見ることができ、その鮮やかなコントラストに深海釣りファンは、他では味わえない達成感と陶醉を感じることでしよう。

Electric Fishing Reel COMMAND Z-15 キンメ SPECIAL



CZ-15 キンメ SPECIAL PAT

品番	CZ-15/24V キンメ SPECIAL
ドラッグ耐カ	120kg
瞬間最大巻上カ	125kg
最大巻上速度 / 無負荷時	120m/分
糸巻き量 / NEWタイプセンサー	10号 - 2,000m 12号 - 1,600m 15号 - 1,200m 20号 - 1,000m 30号 - 700m 40号 - 500m
ボールベアリング数	10個
自重	5.4kg
JANコード	04269
本体価格	410,000円

DC-24V ONLY

Miya Epoch DEEP SEA FISHING ROD V POWER Mariana II MADE IN JAPAN

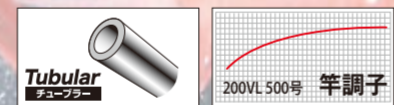

V パワーマリアナ II

品番	200VL	200VM
全長	2.0m	2.0m
継数	1本	1本
仕舞寸法	1.72m	1.72m
自重	708g	786g
鍾負荷	200~500号	300~700号
JANコード	37304	37311
本体価格	118,000円	125,000円

MADE IN JAPAN

V パワーマリアナ II

Electric Fishing Reel

Electric Fishing Reel COMMAND Z-15 キンメ SPECIAL

本場伊豆のキンメ漁にも対応可能 CZ-20 用モーター搭載で巻上カも UP 新開発「カーボンクロス製ドラッグライニング」とドラッグ組成の再考により、フリーからの MAX ドラッグ力を大幅に向上。また、『CZ-20(24V)』用のハイパワーモーター採用により、巻き上げカもアップ。さらにはモーターパワーを極限まで引き出せる「ファイティングモード」、耐久力を高めるための「ステンレス製」減速ギア搭載。
※ドラッグ耐カを重視している仕様のため、滑り出し性能・スムーズさを重視される釣りやターゲットに不向きな場合もあります。
※ファイティングモードとは、魚とのやり取りを自動制御し、モーターへの負担を減らす「釣カコントロール」を限定的に解除できる機能です。
※従来機種よりもドラッグレバーの滑りは重くなります。



CZ-15 キンメ SPECIAL リールサイズ: W260xH150xD220mm



●装備：カーボンクロス製ドラッグライニング、ダブルストライクポジション
●本体色はプレミアム・チタンカラー塗装、スプール色はブラックです。*ガードアームは別売です。

CZ-15 キンメ SPECIAL PAT

品番	CZ-15/24V キンメ SPECIAL
ドラッグ耐カ	120kg
瞬間最大巻上カ	125kg
最大巻上速度 / 無負荷時	120m/分
糸巻き量 / NEWタイプセンサー	10号 - 2,000m 12号 - 1,600m 15号 - 1,200m 20号 - 1,000m 30号 - 700m 40号 - 500m
ボールベアリング数	10個
自重	5.4kg
JANコード	04269
本体価格	410,000円

DC-24V ONLY

Electric Fishing Reel COMMAND Z-15

あらゆる深海釣りをくまなくカバー 水深 1,000m も射程圏内

水深 500m 前後の本格深海釣りから、水深 1,000m の超深海に挑むベニアコウ釣りに至るまで、強力なモーターパワーと豊富な糸巻き量でしっかりとカバーできる。深海釣りのスペシャリスト『CZ-15』。本場伊豆のキンメダイ漁師にも愛用されており、その実力は折り紙つき。滑りのよさにこだわった、CZ 標準ドラッグライニング採用の「単板式ドラッグ」搭載。また、釣カコントロール機能により、ターゲットの引きに柔軟に対応。バックラッシュ防止や大物のヒット時に役立つクリック式「音ブレーキ」や、ドラッグアシストレバーも標準装備。

*2025 年
生産完了予定機種



CZ-15 リールサイズ: W260xH150xD220mm



●装備：CZ 標準ドラッグライニング、ダブルストライクポジション
●本体色は高級感漂うメタリックスライフル塗装、スプール色はワインレッドです。

CZ-15 PAT

品番	CZ-15/12V	CZ-15/24V
ドラッグ耐カ	110kg	110kg
瞬間最大巻上カ	100kg	110kg
最大巻上速度 / 無負荷時	110m/分	120m/分
糸巻き量 / NEWタイプセンサー	10号 - 2,000m 12号 - 1,600m 15号 - 1,200m 20号 - 1,000m 30号 - 700m 40号 - 500m	
ボールベアリング数	10個	10個
自重	5.7kg	5.7kg
JANコード	04016	04023
本体価格	354,000円	365,000円

自動釣機型式認定 25 漁機 301 号(24V 仕様のみ)

※価格はメーカー希望本体価格で、消費税は含んでおりません。
※本仕様は改良のため、予告なく変更する場合があります。
※マイエポック製の電動リールはすべて日本製/MADE IN JAPAN です。

※電動リールの機能・制御・付属品などにつきましては、電動リール仕様一覧表(P31-P32)をご参照ください。
※JANコードは下5ケタを表記しています。マイエポック製品の JANコード上8ケタは、49926070 です。
※記載内容は 2025 年 1 月現在のものです。

Electric Fishing Reel

キンメダイ

伊豆半島下田港より釣船に乗り神津島方面に向かう。伊豆小笠原海溝に繋がるこの海域は豊富な海洋資源に恵まれた類稀なる深海釣りのポイントである。中でもキンメダイは、房総半島から伊豆半島沿岸、御前崎沖、伊豆諸島周辺、四国沖などの水深 200~800m の大陸棚の縁辺部や海山周辺のカゲアガリになった岩礁域に棲息しています。目が金色に輝くことからキンメダイの通称を持つキンメダイ属には標準和名「キンメダイ」のほか、「ナンヨウキンメ」、「フウセンキンメ」があります。深海での釣方には巻上力の強い電動リールを使用し、標準的な深海では 200~500 号の錘を使用します。



Electric Fishing Reel
COMMAND Z-9
キンメ SPECIAL

CZ-9 キンメ SPECIAL PAT

品番	CZ-9/24V キンメ SPECIAL
ドラッグ耐カ	120kg
瞬間最大巻上力	120kg
最大巻上速度 / 無負荷時	120m / 分
糸巻き量 / NEWディープセンサー	10号 - 1,600m 12号 - 1,400m 15号 - 900m 20号 - 800m 30号 - 500m
ボールベアリング数	10個
自重	4.7kg
JANコード	04276
本体価格	367,000円

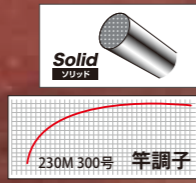

Mitsui Fishery DEEP SEA FISHING ROD
POWER FIGHTER Z

パワーファイターZ MADE IN CHINA

品番	230M 穂先	230H 穂先
全長	2.3m	2.3m
継数	1本	1本
仕寸寸法	2.02m	2.02m
自重	647g	703g
錘負荷	150~300号	200~500号
JANコード	37106	37113
本体価格	62,000円	65,000円

※パワーファイターZは1本継ぎです。価格は穂先だけの価格でバットは含まれていません。

パワーファイターZ
(リットは別売のパワーバット)

Electric Fishing Reel

Electric Fishing Reel
COMMAND Z-9

深海から大型回遊魚まで幅広く対応するリーディングモデル
ミヤエボックの大型電動リールのリーディングモデルである『CZ-9』。キンメダイやアコウダイなどの本格深海釣りから、カンパチやキハダなどの大型回遊魚まで幅広く対応でき、発売直後から圧倒的な支持を集める人気機種へと成長。ボディサイズ、スペック面、価格面など、いずれにおいてもバランスのよい点が特長。もちろん、滑りのよさにこだわった CZ 標準ドラッグ採用の「単板式ドラッグ」搭載。また、釣力コントロール機能により、ターゲットの引きに柔軟に対応。バックラッシュ防止や大物のヒット時に役立つクリック式「音ブレーキ」や、ドラッグアシストレバーも標準装備。



CZ-9
リールサイズ：
W240xH150xD220mm

- 装備：CZ 標準ドラッグライニング、ダブルストライクポジション
- 本体色は高級感漂うメタリックスカイブルー塗装、スプール色はブルーです。

CZ-9 PAT

品番	CZ-9/12V	CZ-9/24V
ドラッグ耐カ	110kg	110kg
瞬間最大巻上力	75kg	110kg
最大巻上速度 / 無負荷時	110m / 分	120m / 分
糸巻き量 / NEWディープセンサー	10号 - 1,600m 12号 - 1,400m 15号 - 900m 20号 - 800m 30号 - 500m	
ボールベアリング数	10個	10個
自重	5.2kg	5.2kg
JANコード	04313	04320
本体価格	279,000円	289,000円



Electric Fishing Reel
COMMAND Z-9s

コストパフォーマンスにこだわり！性能面では劣らぬ THE スタンダード
ミヤエボックの大型電動リールのリーディングモデルである『CZ-9』をよりお求めやすく、コストパフォーマンスにこだわったのが『CZ-9S』。「塗装なし」「ガードアームなし」「標準ハンドル装備」などといった仕様変更を加えたことで、バリュープライスを実現。しかしながら性能面は通常の『CZ-9』とかわらないほか、滑りのよさにこだわった CZ 標準ドラッグ採用の「単板式ドラッグ」も搭載。また、釣力コントロール機能により、ターゲットの引きに柔軟に対応。バックラッシュ防止や大物のヒット時に役立つクリック式「音ブレーキ」や、ドラッグアシストレバーも標準装備。



CZ-9S
リールサイズ：
W240xH150xD220mm

- 装備：CZ 標準ドラッグライニング、ダブルストライクポジション
- 本体色はグリーン、スプール色はブラックです。

CZ-9S PAT

品番	CZ-9S/12V	CZ-9S/24V
ドラッグ耐カ	110kg	110kg
瞬間最大巻上力	75kg	110kg
最大巻上速度 / 無負荷時	110m / 分	120m / 分
糸巻き量 / NEWディープセンサー	10号 - 1,600m 12号 - 1,400m 15号 - 900m 20号 - 800m 30号 - 500m	
ボールベアリング数	10個	10個
自重	4.4kg	4.4kg
JANコード	04337	04344
本体価格	237,000円	247,000円

※価格はメーカー希望本体価格で、消費税は含んでおりません。
※本仕様は改良のため、予告なく変更する場合があります。
※ミヤエボック製の電動リールはすべて日本製/MADE IN JAPAN です。

※電動リールの機能・制御・付属品などにつきましては、電動リール仕様一覧表(P31-P32)をご参照ください。
※JANコードは下5ケタを表記しています。ミヤエボック製品の JAN コード上8ケタは、49926070 です。
※記載内容は 2025 年 1 月現在のものです。

Electric Fishing Reel

Electric Fishing Reel **COMMAND Z-9 キンメ SPECIAL**

新制御システム搭載で大幅パワーアップ！
本場伊豆のキンメにも余裕の対応力

プロのキンメ漁師からも高評価を得ている「キンメ SPECIAL」に、「CZ-9 キンメ SPECIAL (24V)」がラインナップ。「新・電源基板制御システム」を搭載したことにより、瞬間最大巻上力 120kg、持続巻上力 70kg と、CZ-9 (24V) のスペックを大幅にパワーアップ。また「カーボンクロス製ドラグライニング」とドラグ組成の再考により、フリーからの MAX ドラグ力を引き上げました。モーターのパワーを極限まで引き出せる「ファイティングモード」も搭載したほか、耐久性を上げるため「ステンレス製」の減速ギアも組み込みました。ドラグ耐力とパワーを必要とするキンメ漁にも安心してご使用いただけます。
※ドラグ耐力を重視している仕様のため、滑り出し性能・スムーズさを重視される釣りやターゲットには不向きな場合もあります。
※ファイティングモードとは、魚とのやり取りを自動制御し、モーターへの負担を減らす「釣力コントロール」を限定的に解除できる機能です。
※従来機種よりもドラグレバーの滑りは重くなります。



CZ-9 キンメ SPECIAL PAT

品番	CZ-9/24V キンメ SPECIAL
ドラグ耐力	120kg
瞬間最大巻上力	120kg
最大巻上速度 / 無負荷時	120m / 分
糸巻き量 / NEW ディープセンサー	10号 - 1,600m 12号 - 1,400m 15号 - 900m 20号 - 800m 30号 - 500m
ボールベアリング数	10個
自重	4.7kg
JANコード	04276
本体価格	367,000円

CZ-9 キンメ SPECIAL
リールサイズ:
W240xH150xD220mm



- 装備: カーボンクロス製ドラグライニング、ダブルストライクポジション
- 本体色はプレミアム・チタンカラー塗装、スプール色はブラックです。
*ガードアームは別売です。

DC-24V ONLY

※価格はメーカー希望本体価格で、消費税は含んでおりません。
※本仕様は改良のため、予告なく変更する場合があります。
※ミヤエボック製の電動リールはすべて日本製/MADE IN JAPAN です。

Electric Fishing Reel

Electric Fishing Reel **COMMAND Z-10 SP (スペシャル)**

自動送込 & オートシャクリ搭載 CZ シリーズ最強のテクニシャン
CZ シリーズの中では標準的なボディながら、CZ-20 クラスのパワーを発揮するハイパワーモーターを採用。また、コントロールレバーを操作することなく、スイッチのみで糸を送り出せる「自動送込」機能を搭載。仕掛けの上げ下ろしによる誘いや、送り出しに効果的。任意の区間、自動制御でシャクリ(誘い)を繰り返す「オートシャクリ」機能も備わっており、中層での誘いのほか、トロリングなどの表層でのアピールにも威力を発揮。CZ シリーズ最強のテクニシャンリール。「自動送込」時のハンドル逆転を防止する、ワンタッチフリーハンドル標準装備。



CZ-10SP (スペシャル)

リールサイズ:
W240xH150xD220mm
● 装備: 新型液晶パネル、CZ 標準ドラグライニング、ダブルストライクポジション
● 本体色は製品と風格を兼ね備えたプレミアム・チタンカラー塗装、スプール色はシルバーです。

CZ-10SP (スペシャル) PAT

品番	CZ-10SP /12V	CZ-10SP /24V
ドラグ耐力	110kg	110kg
瞬間最大巻上力	110kg	115kg
最大巻上速度 / 無負荷時	90m / 分	90m / 分
糸巻き量 / NEW ディープセンサー	10号 - 1,600m 12号 - 1,400m 15号 - 900m 20号 - 800m 30号 - 500m	
ボールベアリング数	10個	10個
自重	5.3kg	5.3kg
JANコード	04436	04443
本体価格	352,000円	365,000円



Electric Fishing Reel **COMMAND Z-10 HP (ハイパワー)**

根まわりのモンスターを浮かせ切る! ファイティングモード搭載モデル
CZ シリーズの中では標準的なボディながら、CZ-20 クラスのパワーを発揮するハイパワーモーターを採用。そのモーターパワーを極限まで引き出せる「ファイティングモード」を備えており、根まわりでの大物釣りに絶大な威力を発揮。ファイト時の手巻きアシストにも着目した大型パワーハンドル & ハンドルギア比 1 : 2.5 仕様。もちろん、本格深海釣りにも対応可能。※ファイティングモードとは、魚とのやり取りを自動制御し、モーターへの負担を減らす「釣力コントロール」を限定的に解除できる機能です。

*2025年 生産完了予定機種



CZ-10HP (ハイパワー)

リールサイズ:
W240xH150xD220mm
● 装備: 新型液晶パネル、ファイティングモード、CZ 標準ドラグライニング、ダブルストライクポジション
● 本体色はシックな色合いの中に高級感をもたせたダークブルー・メタリック塗装、スプール色はブラックです。

CZ-10HP (ハイパワー) PAT

品番	CZ-10HP /12V	CZ-10HP /24V
ドラグ耐力	110kg	110kg
瞬間最大巻上力	110kg	115kg
最大巻上速度 / 無負荷時	90m / 分	90m / 分
糸巻き量 / NEW ディープセンサー	10号 - 1,600m 12号 - 1,400m 15号 - 900m 20号 - 800m 30号 - 500m	
ボールベアリング数	10個	10個
自重	5.3kg	5.3kg
JANコード	04412	04429
本体価格	327,000円	341,000円



※電動リールの機能・制御・付属品などにつきましては、電動リール仕様一覧表(P31-P32)をご参照ください。
※JANコードは下5ケタを表記しています。ミヤエボック製品のJANコード上8ケタは、49926070です。
※記載内容は2025年1月現在のものです。

Electric Fishing Reel

COMMAND AC-5SC

瞬間最大巻上力 64kg のハイパワー / 本格深海釣りにもチャレンジ可能
 もはや人気ジャンルのひとつとなったライトタックルによる深海釣り。その LT 深海をリードしているのが「AC-5SC」。最大巻上速度 150m/分のハイスピードに加え、瞬間最大巻上力 64kg を誇るハイパワーは、LT 深海のみならず、本格的な深海釣りにもチャレンジ可能。また、サブモーターを搭載しており、ボタンひとつでクラッチの ON/OFF ができる「オートクラッチ機能」を装備。さらにサブモーターを使用した「深さ記憶」機能は、ドラッグによるタナ停止で、急なヒットにもすぐにやり取り可能。くり返し、シャクリ上げては下ろす、連続した誘いが可能な「オートシャクリ機能」も搭載。



AC-5SC	
品番	AC-5SC/12V
ドラッグ耐力	40kg
瞬間最大巻上力	64kg
最大巻上速度 / 無負荷時	150m/分
糸巻き量 / NEW ディープセンサー	5号 - 1,100m 6号 - 900m 8号 - 700m 10号 - 500m 12号 - 400m 15号 - 300m 20号 - 200m
ボールベアリング数	10個
自重	2.4kg
JANコード	02753
本体価格	125,000円

AC-5SC
 リールサイズ:
 W250xH120xD150mm

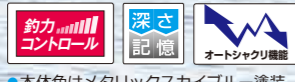

●本体色はメタリックスカイブルー塗装、スプール色はブラックです。



AC-5SC
 AT-5S

左レバー方式採用により
 ハンドルでの巻き取り時
 にもドラッグ調整が可能です。

COMMAND AT-5S

ライトタックル深海のナビゲーター、シンプルな操作パネル&ハイパワー
 シンプルな操作パネル&4つボタンで、迷わず、直感的に操作できる「AT-5S」。最大巻上速度 150m/分のハイスピードに加え、瞬間最大巻上力 64kg を誇るハイパワーは、LT 深海のみならず、本格的な深海釣りにもチャレンジ可能。よりスムーズな滑り出しの多板式ドラムシステム、釣力コントロール機能搭載。※深さ記憶機能は搭載されていません。



AT-5S	
品番	AT-5S/12V
ドラッグ耐力	40kg
瞬間最大巻上力	64kg
最大巻上速度 / 無負荷時	150m/分
糸巻き量 / NEW ディープセンサー	5号 - 1,100m 6号 - 900m 8号 - 700m 10号 - 500m 12号 - 400m 15号 - 300m 20号 - 200m
ボールベアリング数	10個
自重	2.3kg
JANコード	02722
本体価格	109,000円

AT-5S
 リールサイズ:
 W250xH120xD150mm



●本体色、スプール色ともにブラックです。

※価格はメーカー希望本体価格で、消費税は含んでおりません。
 ※本仕様は改良のため、予告なく変更する場合があります。
 ※ミヤエボックス製の電動リールはすべて日本製 / MADE IN JAPAN です。
 ※電動リールの機能・制御・付属品などにつきましては、電動リール仕様一覧表 (P31-P32) をご参照ください。
 ※JANコードは下5ケタを表記しています。ミヤエボックス製品の JANコード上8ケタは、49926070 です。
 ※記載内容は 2025 年 1 月現在のものです。

Electric Fishing Reel

COMMAND AC-3JPC
 COMMAND AC-3JP

さまざまな誘いを演出する技巧派リール。LT 深海からコマセ釣りやイカ釣りにも好適
 サブモーター搭載モデルをバージョンアップし、ミヤエボックス電動リール最強の技巧派
 として「AC-3JP/AC-3JPC」。タチウオやアカムツに効果的な「超スロー巻き上げ」、アジ
 やイサキ釣りに便利な「コマセ巻き上げ」、ジギングやタイラバに威力を発揮する「オート
 シャクリ」の3つの機能搭載で、さまざまな誘いを演出。また、ボタンひとつでクラッチの
 ON/OFF ができる「オートクラッチ機能」を装備。「AC-3JPC」は LT 深海対応の大容量
 スプールを採用。「AC-3JP」は全国のプロ漁師様向けに 24V 仕様もラインナップ。



AC-3JPC
 リールサイズ:
 W215xH120xD150mm



●AC-3JPCの本体色は気品と風格を兼ね備えた
 プレミアム・チタンカラー塗装、スプール色はブラックです。
 ●AC-3JPの本体色はグリーン、スプール色はブラックです。

AC-3JPC
 AC-3JP
 AT-3S

左レバー方式採用により、
 ハンドルでの巻き取り時
 にもドラッグ調整が可能です。



AC-3JP
 リールサイズ:
 W215xH120xD150mm

AC-3JP・AC-3JPC 特徴

- さまざまな誘いを演出できる3つの機能
 - 超スロー巻き上げ
 タチウオやアカムツに効果的なゆっくりとしたリールリング
 - コマセ巻き上げ
 狙いのタナで自動停止後、電子制御でミヤエワークスと自動巻上
 - オートシャクリ
 くり返し、シャクリ上げては下ろす連続した誘いが可能
- スイッチひとつでクラッチの ON/OFF が可能なオートクラッチシステム
- ドラッグの微調整が可能な多板式ドラッグシステム
- 簡単、シンプルな糸巻き入力方法
- 全国のプロ漁師向けに 24V 仕様もラインナップ (AC-3JP のみ)
- LT 深海対応の大容量スプール採用 (AC-3JPC のみ)
- 電源を切っても設定はそのまま「メモリー機能」搭載

コマセ巻き上げ・基本設定

コマセ巻き上げ機能

イサキやアジ、サバなど
 コマセを巻く釣りに便利
 な「コマセ巻き上げ」機能。
 任意のタナから仕掛けを
 シャクリ上げ、コマセを
 巻き、一定時間停止後、船
 べりまで自動で巻き上げ
 ます。基本設定済み。設定
 は変更可能です。

深さ記憶機能と連動さ
 せることで、自動でタナで
 停止し、コマセ巻き上げを
 開始します。慣れれば複数
 タナを操作して、手返しを大
 幅にアップできます。

**オートシャクリ・タイラバ
 イメージ**

オートシャクリ機能

「オートクラッチ」に、「シャ
 クリ機能」を連動させること
 で、自動制御による連続した
 誘いを可能にしました。これが
 「オートシャクリ機能」です。
 シャクリの「長さ」(休止時間)
 (回数)を自由に設定すること
 が可能で、名前 (Jigging
 PRO) の由来ともなったジギ
 ングやエビング、タイラバ、
 イカ釣りに威力を発揮します。
 すでに初期設定が入力済み
 です。まずは一度「オー
 トシャクリ機能」をお試しくだ
 さい。

AC-3JPC/AC-3JP			
品番	AC-3JPC /12V	AC-3JP /12V	AC-3JP /24V
ドラッグ耐力	40kg	30kg	30kg
瞬間最大巻上力	55kg	43kg	50kg
最大巻上速度 / 無負荷時	150m/分	150m/分	150m/分
糸巻き量 / NEW ディープセンサー	4号 - 900m 5号 - 800m 6号 - 700m 8号 - 550m 10号 - 450m 12号 - 350m	4号 - 700m 5号 - 600m 6号 - 500m 8号 - 400m 10号 - 300m 12号 - 200m	
ボールベアリング数	10個	10個	10個
自重	2.1kg	2.1kg	2.1kg
JANコード	02579	02555	02562
本体価格	146,000円	136,000円	145,000円

AC-3JP(12V)自動釣機型認定 28 漁機 304号
 AC-3JP(24V)自動釣機型認定 28 漁機 305号

Electric Fishing Reel



Electric Fishing Reel

ミヤエボック電動リールの機能・装備をアイコンにて表示しています。

 釣力コントロール機能 (PAT) ヒットした魚の引きに対応して巻き上げ速度を自動的にコントロールします。	 ドラッグアシストレバー 通常のドラッグノブに比べ、操作性に優れたドラッグアシストレバー搭載機種。	 深さ記憶機能 任意のタナを設定 / 記憶させることで、次回投入時に自動でタナ停止してくれます。	 ガードアーム 接触によるボディへの傷などを防止するガードアーム標準装備。
 自動送出現能 スイッチひとつでスプールを逆巻きさせ、ラインを送り出します。遠い良いを狙う際に効果的。	 クリック式音ブレイクシステム 通常の音ブレイク機能にプラスして大音量のクリック音によってヒットをお知らせします。	 高速自動巻取機能 自動巻取スイッチを長押しすることで、船べり停止位置まで最高速で巻き取ります。	 CE CEマーキングによってその製品が分野別の EU 指令や規則に定められる必須要求事項 (Essential Requirements) に適合したことを示します。
 パワーハンドル 肉厚を増して強度アップ、グリップも握りやすくし、ハンドルでのアシストをより効果的に。	 ワンタッチフリーハンドル 「自動送出現能」の操作時に、ハンドルの逆巻を防止するワンタッチフリー機構搭載ハンドル。	 大型パワーハンドル パワーハンドルに大型グリップを搭載、ビッグファイト時のアシストに威力を発揮します。	 コマセ巻き上げ機能 任意のタナから高速シャクリでコマセを巻き、ターゲットを引き寄せます。一定休止後、船べりまで自動巻き上げ。
 オートシャクリ機能 任意の区間、シャクリ上げ、自動で巻き込み、上げては落としを繰り返して、ヒットを誘います。	 段引きシャクリ機能 スイッチひとつで任意のシャクリを開始、シャクリ終われば船べり停止位置まで自動巻き上げ。	※ミヤエボックの電動リールはすべて 日本製 / MADE IN JAPAN です。また、全機種の基本・モーター部は 0.3 気圧 (水深 3m) 防水です。	

COMMAND AT-3S

コンパクトながらハイパワー & ハイスピード

シンプルな操作パネル & 4 つボタンで、迷わず、直感的に操作できる「AT-3S」。左レバー方式により、ハンドルでの巻き取り時にも、ドラッグ調整が可能。また、「多板式ドラッグシステム」採用によって、よりスムーズな滑り出しが可能。ミヤエボック電動リールの中でもっともコンパクトボディながら、大型モーター搭載により瞬間最大巻上力 55kg のハイパワー、最大巻上速度 150m / 分を実現。釣力コントロール機能搭載。※深さ記憶機能は搭載されていません。



AT-3S (PAT)	
品番	AT-3S/12V
ドラッグ耐カ	40kg
瞬間最大巻上力	55kg
最大巻上速度 / 無負荷時	150m / 分
※巻き量 / NEW ディープセンサー	4号 - 900m 5号 - 800m 6号 - 700m 8号 - 550m 10号 - 450m 12号 - 350m
ボールベアリング数	10個
自重	1.9kg
JANコード	02531
本体価格	95,000円

DC-12V ONLY

AT-3S

リールサイズ:
W215xH120xD150mm



●本体色、スプール色ともにブラックです。

※価格はメーカー希望本体価格で、消費税は含んでおりません。
※本仕様は改良のため、予告なく変更する場合があります。
※ミヤエボック製の電動リールはすべて日本製 / MADE IN JAPAN です。

※電動リールの機能・制御・付属品などにつきましては、電動リール仕様一覧表 (P31-P32) をご参照ください。
※JANコードは下5ケタを表記しています。ミヤエボック製品の JANコードは、49926070 です。
※記載内容は 2025年1月現在のものです。

電動リールオプションアイテム

※これらの商品は別売となっております。ご注文の際は使用される機種名を明記してください。

ガードアーム (リールを保護していつまでも美しく)

 『対象機種』 CZ-30 マクロ SPECIAL JANコード 70578 本体価格 7,000円	 『対象機種』 CZ-20 マクロ SPECIAL CZ-15 キンメ SPECIAL JANコード 70561 本体価格 7,000円	 『対象機種』 CZ-9S CZ-9 キンメ SPECIAL JANコード 70264 本体価格 7,000円	 『対象機種』 AC-55C・AT-5S JANコード 70868 本体価格 2,900円	 『対象機種』 AC-3JP/3JPC・AT-3S JANコード 70851 本体価格 2,900円
--	---	--	---	--

 電動リール専用電源コード G60 用は 2m の専用コードのみとなります。	 直列コード 50cm 24V リール使用時の直列用コード	 中継コード 1m (A,B 2本セット) 24V リール使用時の接続コード																							
<table border="1"> <tr> <th>全長</th> <th>3m</th> <th>5m</th> <th>10m</th> <th>G60専用2m</th> </tr> <tr> <td>JANコード</td> <td>70103</td> <td>70097</td> <td>70080</td> <td>70073</td> </tr> <tr> <td>本体価格</td> <td>6,100円</td> <td>6,900円</td> <td>9,100円</td> <td>12,100円</td> </tr> </table>	全長	3m	5m	10m	G60専用2m	JANコード	70103	70097	70080	70073	本体価格	6,100円	6,900円	9,100円	12,100円	<table border="1"> <tr> <td>JANコード</td> <td>70226</td> </tr> <tr> <td>本体価格</td> <td>1,500円</td> </tr> </table>	JANコード	70226	本体価格	1,500円	<table border="1"> <tr> <td>JANコード</td> <td>*70196</td> </tr> <tr> <td>本体価格</td> <td>2,500円</td> </tr> </table>	JANコード	*70196	本体価格	2,500円
全長	3m	5m	10m	G60専用2m																					
JANコード	70103	70097	70080	70073																					
本体価格	6,100円	6,900円	9,100円	12,100円																					
JANコード	70226																								
本体価格	1,500円																								
JANコード	*70196																								
本体価格	2,500円																								

 リールグリース ●メタルコンセント (電源部) ●トラバースカム (ウォームシャフト) 上記2か所に適量を使用してください。 内容量: 8g	 サポートプレート部組 『対象機種』 AC-55C・AT-5S・AC-3JP/3JPC・AT-3S JANコード 70486 本体価格 700円	 リールスタビラー リールのカタつき防止板 『対象機種』 CZ-9S CZ-9 キンメ SPECIAL CZ-15 キンメ SPECIAL CZ-20 マクロ SPECIAL CZ-30 マクロ SPECIAL JANコード 70431 本体価格 2,500円
--	---	--



Rod Keeper

マキシマム Rod Keeper MAXIMUM Z

ロッド一体型でビッグファイトにも対応可能
 マグロとのファイトに向けた肉厚構造の「マキシマム Z」。より大物に対応可能です。船べりに積み込む通常タイプのほか、直接取り付けられるタイプなどもラインナップし、各自のスタイルに合わせた竿受けをお選びいただけます。

対応リール
 * CZ-9 クラス～CZ-30 クラス、Miya Epoch G60
 * バットはマキシマム Z 専用「UB-2」「UB-4」「K2」の 3 タイプ 別売 (P18 参照)
 ※本体の構造が違うためマキシマム M のバットは使用できません。あらかじめご了承ください。

マキシマム Z [PAT]
 JANコード 10765
 本体価格 102,800円

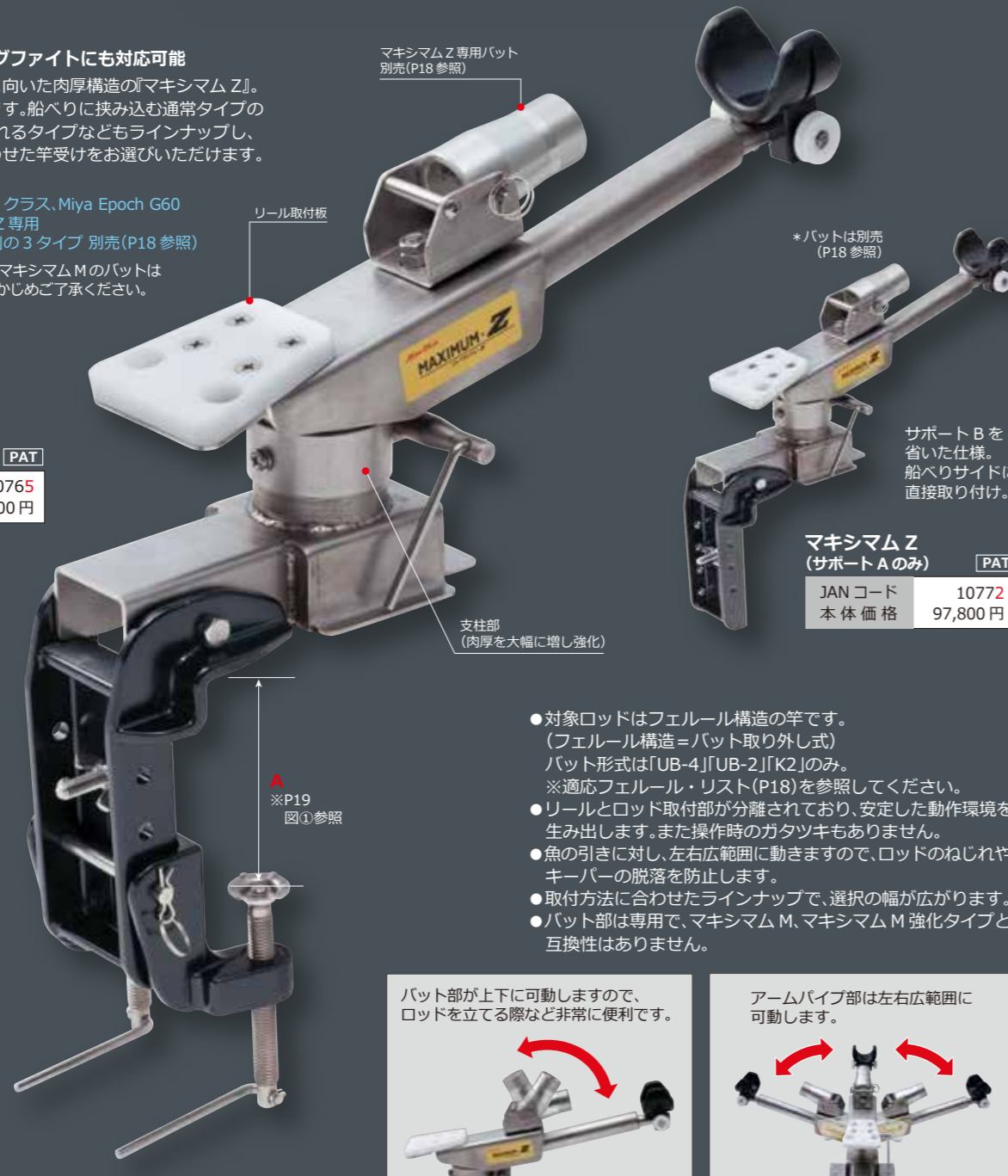

マキシマム Z プロ仕様

JANコード 10789
 本体価格 93,800円
 ※M8 ボルトが適合します。

[PAT]
 *バットは別売 (P18 参照)



オプションパーツ (マキシマム Z プロ仕様用)

サポート A・B セット
 JANコード 10673
 本体価格 15,000円



※価格はメーカー発表価格です。税別価格ではありません。
 ※本仕様は改良のため、予告なく変更する場合があります。

Rod Keeper

マキシマム Rod Keeper MAXIMUM M

数々の実績を重ねたベストセラー・Mタイプ

マキシマム M 専用バットは別売となっています。

マキシマム M [PAT]
 JANコード 10697
 本体価格 49,900円

深海釣りに最適な竿受けです。

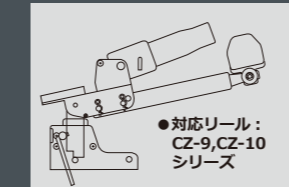

マキシマム M 強化タイプ [PAT]
 JANコード 10703
 本体価格 74,000円

深海釣りはもちろんのこと、大物、マグロ釣りにも最適な竿受けです。

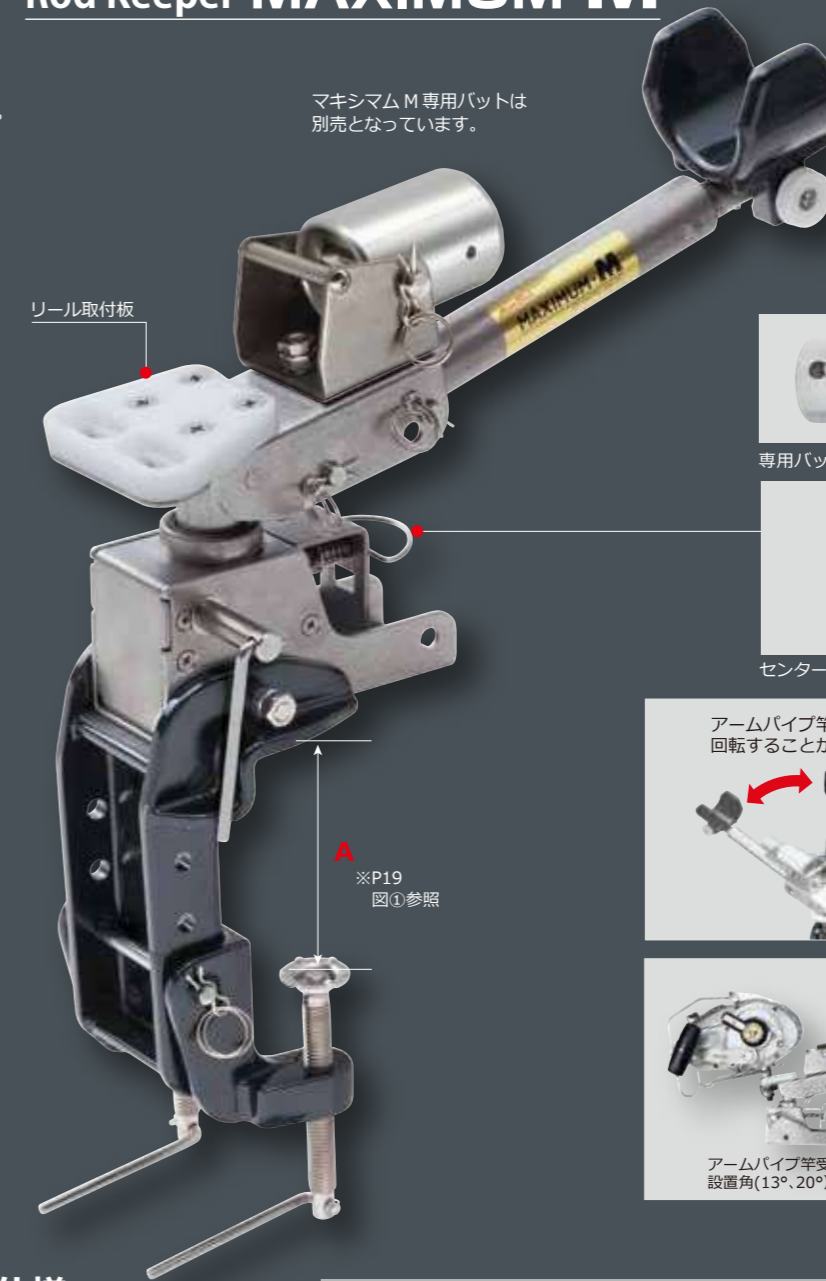
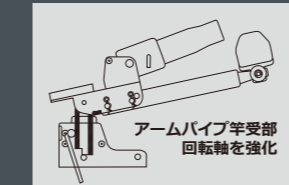

マキシマム M プロ仕様

マキシマム M 専用バットは別売となっています。



マキシマム M プロ仕様 [PAT]
 JANコード 10710
 本体価格 40,800円

マキシマム M (強化タイプ) プロ仕様 [PAT]
 JANコード 10727
 本体価格 59,100円

マキシマム専用バット(別売)

マキシマム M 用
 マキシマム M 強化タイプ用
 本体価格 4,200円

バット型式	JANコード	メーカー名	ロッド名
K2	80577	ミヤエボックフェール	●パワーファイター ●パワーバトラー
UB-2	80614	AFTCO フェール	●Vパワーマリアナ ●30~50ポンドクラス
UB-4	80621	AFTCO フェール	●80ポンドクラス

*特注品のバット制作費は別途見積りとなります。

マキシマム Z 用
 本体価格 5,200円

バット型式	JANコード
K2	80881
UB-2	80867
UB-4	80874

※JANコードは下5ケタを表記しています。ミヤエボック製品の JANコード上8ケタは、49926070 です。※記載内容は 2025 年 1 月現在のものです。

Rod Keeper

泳がせ釣りに最適!

ロボット竿受・Gタイプ

ロボット竿受・Gタイプ
 JANコード 10093
 本体価格 55,200円

- 対応リール：CZ-30クラスまで
- ロングベースでロッドグリップをキープ。
- スライドサポート標準装備で船べりにしっかり固定できます。
- 安定板標準装備。

ロッドサポート
 ハンドル径45mm
 まで、取付可能
 (強化タイプと共通)

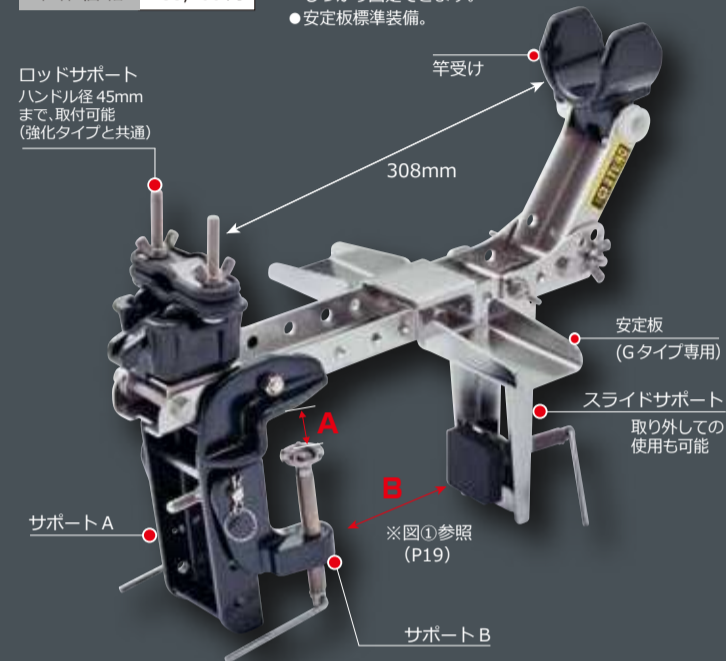

ロボット竿受(強化タイプ)プロ仕様

JANコード 10550
 本体価格 19,600円



ヒラマサ・カンパチなどの
 大物釣り、深海釣り用

ロボット竿受・強化タイプ

ロボット竿受・強化タイプ
 JANコード 10086
 本体価格 29,900円

- 対応リール：CZ-10クラスまで
- 船べり取り付け幅 A:1cm~15cm
- 安定板標準装備。

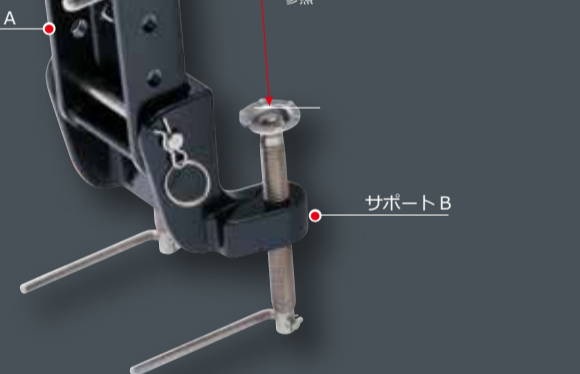

竿受け用オプションパーツ

ストッパー
 (ロボット竿受用)
 JANコード 80416
 本体価格 500円

船べりが厚い
 場合にご使用
 ください。
 船べり幅:~30cm

延長用ジョイント
 JANコード 80515
 本体価格 4,900円

※ベースBを取り付けた場合は標準スライドサポートおよび安定板をご使用できません。

ベースB
 (ロボット竿受用)
 JANコード 80423
 本体価格 10,000円

ベースB
 (マキシマムM用)
 JANコード 80508
 本体価格 15,000円

オプションパーツ

ベースB・ストッパー使用例

- ロボット竿受強化タイプにベースBとストッパーを取り付けた場合

B

- ロボット竿受用を取り付けた場合~38cm
- マキシマムM用を取り付けた場合~48cm

※図①参照(P19)

オプションパーツ

延長用ジョイント使用例

- ロボット竿受強化タイプ・Gタイプ・マキシマムM・Zに延長用ジョイントを取付けた場合

A

- 延長用ジョイントを取り付けた場合~30cm

船べりの取り付け寸法

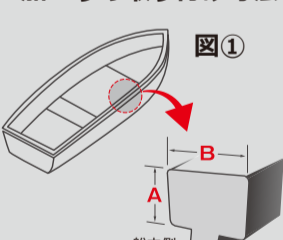

ロッドキーパー	取り付け寸法 (最大幅 cm)		重量 (kg)
	A	B	
マキシマムZ	1~15		4.4
マキシマムM	1~15		4.0
ロボット竿受(強化タイプ)	1~15		2.4
ロボット竿受(Gタイプ)	1~15	1~23	4.0

※本仕様は改良のため、予告なく変更する場合があります。

※JANコードは下5ケタを表記しています。ミヤエポック製品のJANコード上8ケタは、49926070です。※記載内容は2025年1月現在のものです。

Miya Epoch

Boat Fishing Rod

繊細さと
 強靱な粘りを
 併せ持つ
 ミヤエポックの
 船竿は、
 高い操作性を
 実現しました。

ミヤエポック船竿の特徴

竿の構造

ミヤエポックの船竿には2種類の構造があります。チューブラーとソリッドです。対象魚・釣り方によりお選びください。

■チューブラー



ロッド内部が中空構造となっており、穂先に向けて絞りを上げて送り、高感度を実現し、アタリを逃がしません。

■ソリッド



ロッド内部が詰まった構造となっており、穂先に向けて絞りを上げて送り、高感度を実現し、アタリを逃がしません。

竿の調子

ミヤエポックの船竿には2種類の調子があります。七三調子と六四調子です。対象魚・釣り方によりお選びください。

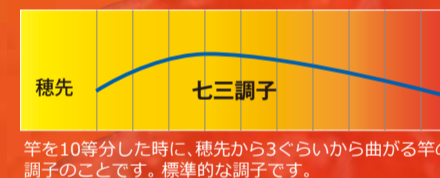

竿を10等分した時に、穂先から3〜4割くらい曲がる竿の調子のことです。標準的な調子です。

竿を10等分した時に、穂先から4〜5割くらい曲がる竿の調子のことです。魚が掛かった際に竿の中央部から曲がるので、竿全体で衝撃を吸収し、仕掛けなどが切れにくい。深海釣り、大物釣りに適しています。

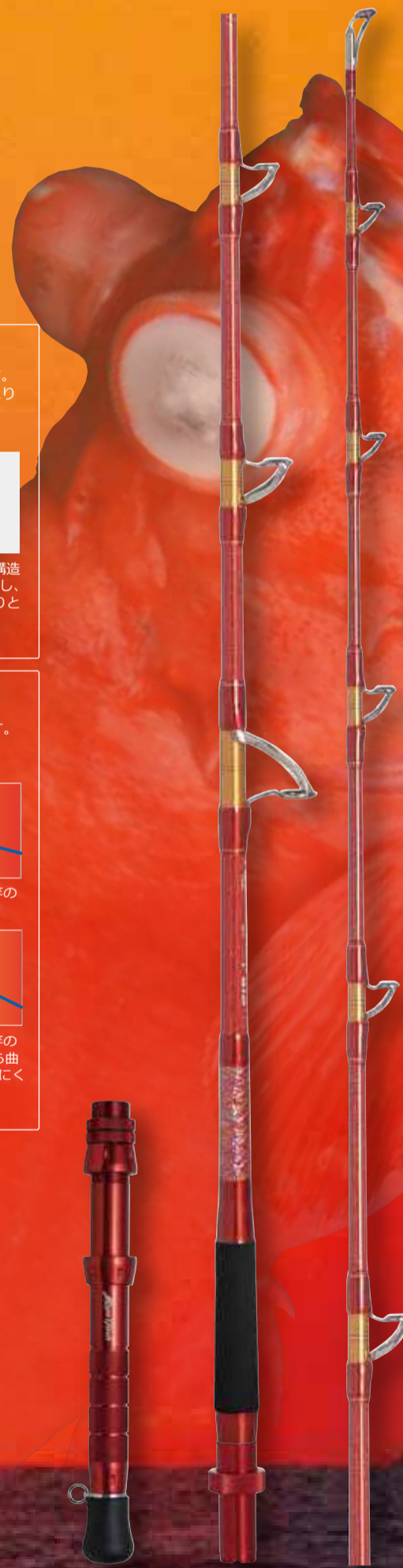

Miya Epoch DEEP SEA FISHING ROD
V POWER Mariana II
 MADE IN JAPAN

1980年に発売以来40年の遺伝子を受け継いだスーパー深海ロッド。グラスチューブラーの厚巻きブランクスで水深1000mのベニアコウのアタリも確実にキャッチ。十分なバットパワーでアブラボウなどの大物にも対応。超深海の究極1ピースロッドが誕生。大型電動リールにマッチするパワーバットGレッドを採用。
 ■対象魚：ベニアコウ・アコウダイ・アブラボウ



V パワーマリアナII MADE IN JAPAN

品番	200VL	200VM
全長	2.0m	2.0m
継数	1本	1本
仕舞寸法	1.72m	1.72m
自重	708g	786g
垂負荷	200~500号	300~700号
JANコード	37304	37311
本体価格	118,000円	125,000円

※V パワーマリアナIIは1本継ぎです。価格はバットを含みます。

V パワーマリアナII

Boat Fishing Rod



Power Fighter Z

深海釣りを始めるアングラーに人気のパワーファイターシリーズがリニューアル。グラスソリッドの7:3調子で底叩きでの追い食いや多点掛けもバッチリ。潮流によるバッドコンディションでのヘビースinkerに耐えるソリッドパワーを搭載。深海釣りは勿論、大型カンパチ、クエなどの泳がせ釣りの大物とのウインチファイトにもソリッドパワーと電動リールパワーで獲物とのファイトの主導権を握ります。■対象魚：キンメダイ・アコウダイ・カンパチ・クエ

パワーファイターZ		MADE IN CHINA	
品番	230M 穂先	230H 穂先	
全長	2.3m	2.3m	
継数	1本	1本	
仕舞寸法	2.02m	2.02m	
自重	647g	703g	
錘負荷	150~300号	200~500号	
JANコード	37106	37113	
本体価格	62,000円	65,000円	

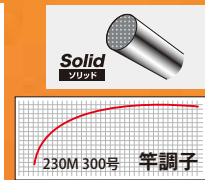

※パワーファイターZは1本継ぎです。価格は穂先のみで価格は含まれていません。

オプションバット(別売)

パワーバットIV

JANコード	35362	全長 360mm
本体価格	28,600円	自重 440g

●対応ロッド：パワーファイターZ、コマンドX・パワーバトラー

Command X Power Battler

マグロ専用ロッド

グラス100%ソリッドの力強い結びは大物に最適。クロマグロ・キハダ・メバチといった弾丸ファイターに幅広く対応できる充実のラインナップ。大物を掛けてからは、やり取り中の主導権を与えないパワーと粘りを持っています。また、狙った獲物に合わせて調子の違う穂先を揃えています。●ガイド：HBガイド+RBガイド



コマンドX・パワーバトラー		MADE IN CHINA			
品番	190M 穂先	190H 穂先	160G 穂先	170G 穂先	
全長	1.9m	1.9m	1.6m	1.7m	
継数	1本	1本	1本	1本	
仕舞寸法	1.63m	1.63m	1.34m	1.44m	
自重	510g	575g	507g	541g	
先径	4.2mm	5.3mm	5.3mm	5.4mm	
元径	15.0mm	17.6mm	17.4mm	17.8mm	
錘負荷	150~400号	300~600号	400~800号	400~800号	
JANコード	35409	35416	35430	35423	
本体価格	61,500円	63,000円	60,000円	62,000円	

※コマンドX・パワーバトラーは1本継ぎです。価格は穂先のみで価格は含まれていません。



コマンドX・パワーバトラー (バットは別売のパワーバットIV)

カンパチやクエを浮かせ切る！相模湾のキハダにも好適。



コマンドX・メダリスター泳がせ180 (バット一体型)

Command X Medalister 泳がせ180

スタンディングでのファイトを想定し、扱いやすさと食わせやすさにこだわった泳がせ釣用ロッド。もちろん、最重要ポイントであるヒット時の底切りにも十分なバットパワーを搭載。カンパチやアラを海面まで浮かせ切ります。相模湾のキハダゲームなど、近海マグロにもベストマッチ。ギンバル着脱式オリジナル腹当て付き。

コマンドX・メダリスター泳がせ180		MADE IN CHINA	
品番	180		
全長	1.8m		
継数	1本		
仕舞寸法	1.8m		
自重	767g		
先径	4.2mm		
元径	16.0mm		
錘負荷	80~250号		
JANコード	35805		
本体価格	79,800円		



※適合ハリス 40号
※コマンドX・メダリスター泳がせは、ワンピースロッドです。

使い勝手とデザインにこだわったNEWショートロッド

ショートロッド風

全長1.3mと穂先に手が届く長さで、絡みもすぐに解消でき、手返しもスピードアップ。ラインの結び目も通りやすい大型リング採用。また、強度とデザインにこだわったアルミバット仕様で、バットエンドは短く邪魔になりません。アジ、イサキ、イカはもちろん、ブリなどの青物にも対応した充実の3ラインナップ。

ショートロッド風		MADE IN CHINA		
品番	130L	130M	130H	
全長	1.3m	1.3m	1.3m	
継数	1本	1本	1本	
仕舞寸法	1.3m	1.3m	1.3m	
自重	456g	459g	488g	
錘負荷	80~250号	150~300号	200~500号	
JANコード	32316	32323	32330	
本体価格	31,200円	32,500円	33,800円	

※ショートロッド風はバット一体型のワンピースロッドです。

※価格はメーカー希望本体価格で、消費税は含んでおりません。
※本仕様は改良のため、予告なく変更する場合があります。
※JANコードは下5ケタを表記しています。ミヤエホック製品のJANコード上8ケタは、49926070です。
※記載内容は2025年1月現在のものです。



ショートロッド風 (バット一体型)

Boat Fishing Rod

Fishing Gear

ミヤ・テンションアジャスターS
釣糸巻き取り負荷調整器 / 最大負荷 約 5kg

ジギングに最適!



※テンションアジャスターSをロッドにセットするだけで、お好みのテンションでPEラインを巻くことが可能です。
※使用推奨号数：4号以上
●サビに強い高級ステンレス製です。
●対応リール / 両軸リールから電動リールまで可能。
●ジギングの際、スプールに糸が食い込むトラブルを防止。

JANコード	41349
本体価格	12,000円



●細いPEやナイロンラインは、スリップしますので使用できません。
●長時間使用すると熱を持ちますので、PEは一度水に濡らしてからご使用ください。

ミヤ・テンションアジャスター
釣糸巻き取り負荷調整器 / 最大負荷 約 10kg



※糸を巻いているポビンには負荷がかからず、糸が食い込みません。
※使用推奨号数：4号以上
●一人でも糸巻きができます。
●サビに強い高級ステンレス製です。
●リールシート付き、パイプ装備。

JANコード	41325
本体価格	33,400円



●細いPEやナイロンラインは、スリップしますので使用できません。
●長時間使用すると熱を持ちますので、PEは一度水に濡らしてからご使用ください。

NEW

ミヤ・フラッシャー深海針

今や当たり前ともなったフラッシャーバリ。釣果アップの必需品です
●グリーン・レッド・ホワイト・ブルー・ピンクの5色セット。
●赤色のムツバリに効果的にフラッシャーを巻いております。
●対象魚・対象釣り
キンメダイ・アコウダイ・タラ・ソイ・沖メバル・カサゴ

サイズ	16号	18号	20号	22号
JANコード	64133	64140	64157	64164
本体価格	1,200円	1,200円	1,200円	1,200円



ミヤ・ニューディーブセンサー

●船釣り専用強力テグス ●高強度・高感度のPEライン
●素材：スーパーPE ●ブラックカラーは歯の鋭い魚対策として好評

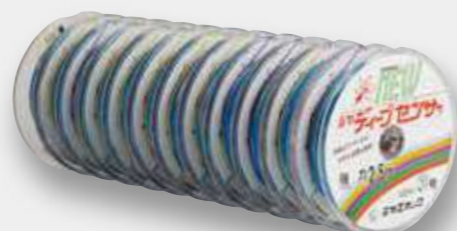
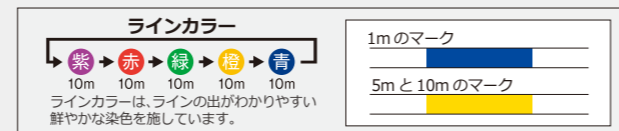

ミヤ・ニューディーブセンサー

号数	5号	6号	8号	10号	12号	15号	20号
連結	100mx	100mx	100mx	100mx	100mx	100mx	100mx
標準強力	24kg	30kg	37kg	41kg	52kg	60kg	80kg
JANコード	21525	21532	21549	21556	21563	21570	21587
本体価格	5,500円	5,600円	5,700円	6,000円	7,200円	8,200円	10,500円

●100mあたりの価格。100m単位での販売も可能です。



ミヤ・ニューディーブセンサーブラック

号数	8号	10号	12号	15号	20号	30号
連結	100mx	100mx	100mx	100mx	100mx	100mx
標準強力	37kg	41kg	52kg	60kg	80kg	95kg
JANコード	21402	21440	21419	21426	21433	20856
本体価格	5,700円	6,000円	7,200円	8,200円	10,500円	13,800円

●100mあたりの価格。100m単位での販売も可能です。
●10mごとに30cm幅の赤マーク入です。

JAFSTA 日本釣具工業会
https://www.jaftma.or.jp

※価格はメーカー希望本体価格で、消費税は含んでおりません。
※本仕様は改良のため、予告なく変更する場合があります。

Fishing Gear

深海釣りを快適にする
専門メーカーのヨリ取りアイテム



キャラマンリングI型

全長	19cm
重量	73g
リング径	10cm
引張強度	230kg
JANコード	40052
本体価格	3,600円

ヨリトリフィン

型式	半円型	三角型
全長	17cm	14cm
重量	70g	25g
引張強度	230kg	135kg
JANコード	40144	* 40151
本体価格	3,600円	3,300円

ヨリトリチェーン

型式	6x5	7x5
全長	14.5cm	18cm
重量	22g	36g
引張強度	135kg	230kg
JANコード	40359	40366
本体価格	2,600円	2,900円

三つ又サルカン 3G

サイズ	7
入数	1個
JANコード	* 40090
本体価格	1,500円

ベアリング親子サルカン

サイズ	3x1	4x2	5x3	6x4	7x5	9x6	10x7
入数	3個	3個	3個	3個	3個	2個	2個
JANコード	40489	40472	40465	40458	42032	42025	42018
本体価格	1,100円	1,100円	1,200円	1,400円	1,500円	1,800円	2,200円

※JANコードは下5ケタを表記しています。ミヤエポック製品のJANコード上8ケタは、49926070です。
※記載内容は、2025年1月現在のものです。

Fishing Gear

深海釣り・LT 深海釣り仕掛け

ミヤ 本格深海 胴突き 5本バリ仕掛け

- ベーシック仕様
深海釣りのバイオニア、ミヤエボックがお届けする深海釣りのベーシック仕掛け。キンメダイやアコウダイはもちろん、メダイやタラ、ムツ、ハマダイ(尾長・アカマチ)などさまざまなターゲットに対応可能。
- 連結で10本バリにもなります
初心者でも仕掛け絡みの心配が少ない5本バリ設計。食いのよい日には捨てる糸をカットし仕掛けを連結することで、10本バリ、15本バリにアレンジできます。
- 強度2倍以上! ステン親子サルカン 1/0x1 を採用
通常の親子サルカンに比べ、2倍以上の強度を誇るステン親子サルカン 1/0x1 を採用。不意の大物にも安心してやり取り可能。また回転も非常にスムーズなので、糸絡みなどのトラブルも激減!

本格深海 胴突き 5本バリ仕掛け
■対象魚
キンメダイ・アコウダイ・メダイ・タラ・ムツ・ハマダイ(尾長・アカマチ)

仕 様	5本バリ
JANコード	41127
本体価格	1,500円

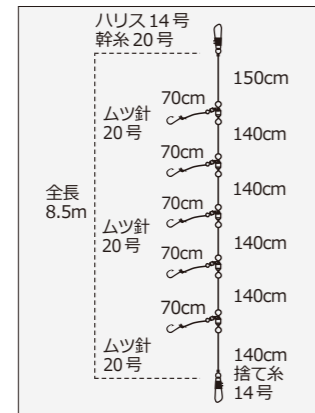

ミヤ LT 深海キンメ&アカムツ仕掛け

- 高強度を誇る、糸絡みも激減させる「パワー親子サルカン」を採用。
- 本命の食いにこだわった「細ハリス&細地バリ」仕様です。
- 初心者にも扱いやすい「5本バリ仕様」と幅広いタナが狙える「8本バリ仕様」です。

LT 深海キンメ & アカムツ仕掛け (5本バリ仕様)

仕 様	5本バリ	8本バリ
JANコード	41165	41172
本体価格	1,000円	1,400円

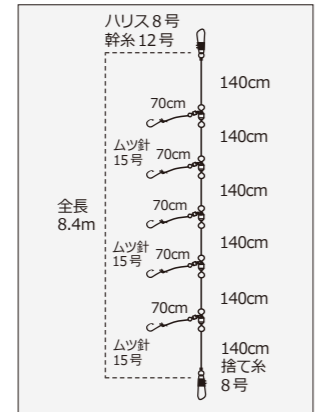

ミヤ LT 深海アカムツ天秤仕掛け

- 使い勝手のよさと食いを両立したシンプル仕様と、シモリ玉や赤バリが食いを刺激するアピール仕様の2タイプ。
- 潮流になじみやすく、自然な誘いを演出する全長4.5mのロング設計。
- 3本バリ仕掛け2セット入り。

LT 深海アカムツ天秤仕掛け (シンプル仕様)

仕 様	シンプル	アピール
JANコード	41189	41196
本体価格	1,100円	1,300円

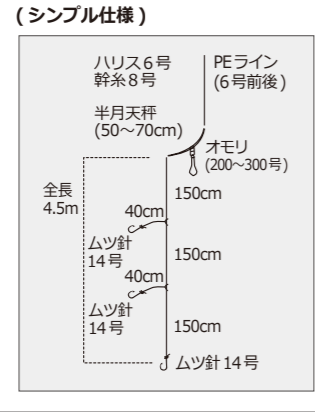

NEW 2倍の匂い

魚の嗅覚を刺激する
エビパウダー配合で
集魚効果抜群、
カットは自由自在。

エビパウダー配合

特徴
●ターゲットに合わせて自由自在にカットできます。
●集魚剤配合(エビの香り)
●夜光&レッド(ケイムラ)カラー
●長く伸びるのでエサもちが良い

全長: 160cm
対象魚
キンメダイ・アコウダイ・オニカサゴ・アカムツ・タラ・ソイ・アラ・タチウオ

イカキッタン2
カラ 夜光 レッド(ケイムラ)
JANコード 65055 65062
本体価格 1,300円 1,300円

ミヤ・すずりんリン ミヤ・ぎよぎよりんリン

細かな魚信も軽やかな釣音でキャッチ! ■ハネ付きタイプ

品番 AS AS AW AW
サイズ 小 中 小 中
JANコード 60012 60029 60036 60043
本体価格 200円 200円 300円 300円

MADE IN JAPAN

品番 DS DS
サイズ 小 中
JANコード 60098 60104
本体価格 300円 300円

MADE IN JAPAN

ミヤ・フックアウト

グリップを動かすだけでハリ外しと手カギになります。手カギ側は、オコゼなどの毒魚をクーラーに移す時や釣った魚の写真を撮る時にハンディーギヤフの役目をします。ハリ外し側は全長25cmあるので、アコウダイなどの大型魚にハリをのみ込まれても簡単にハリが外せます。

ミヤ・フックアウト/グリーン
JANコード 41370
本体価格 1,900円

ミヤ・フックアウト/オレンジ
JANコード 41363
本体価格 1,900円

グリーン
オレンジ

25cm

※価格はメーカー希望本体価格で、消費税は含んでおりません。
※本仕様は改良のため、予告なく変更する場合があります。

Fishing Gear

水中集魚ライト

※充電式の電池のご使用は絶対に避けてください。ご使用時は電池ケースと発光カプセルを十分に締め、浸水にご注意ください。※電池はすべて別売となっております。

様々な点灯パターンからお選びください。

ミヤ・フラッシュカプセル LED/DX

ミヤ・フラッシュカプセル LED/S

ミヤ・インピーライト

ゆっくりと点灯し、ゆっくりと消灯します。

ミヤ・フラッシュカプセル LED/DX	ミヤ・フラッシュカプセル LED/S	ミヤ・インピーライト
カラー 夜光	カラー 夜光	カラー 夜光
サイズ 16x6.2cm	サイズ 12.5x3cm	サイズ 12.5x3cm
耐水深 1,000m	耐水深 1,000m	耐水深 1,000m
発光時間 14時間	発光時間 8時間	発光時間 8時間
使用電池 1本/単3	使用電池 1本/単4	使用電池 1本/単4
JANコード *41516	JANコード *41530	JANコード *40588
本体価格 5,600円	本体価格 4,900円	本体価格 4,600円

ミヤ・キャラマンライト

フィンの作用により仕掛けのカラミを解消しました。
※ご使用時はキャップを十分に締め、浸水にご注意ください。

※ケミホタル75は別売となっております。

ミヤ・キャラマンライト
カラー 蓄光ピンク
サイズ 8.5x5.2cm
耐水深 1,000m
光源 ケミホタル75
JANコード *40533
本体価格 1,000円

ミヤ・ライトハンガー

●鋭い歯の魚から仕掛けを保護!
●水中ライトの強度不安を解消。
●水中ライトの上下を固定することにより、ブラつきがなくなります。

写真は水中ライト(フラッシュカプセルLED/DX)の取付例です。スプリットリングなどで取り付けてください。

取付例

ミヤ・ライトハンガー
材質 ステンレス
全長 30cm
重量 64g
引張強度 100kg
JANコード 42261
本体価格 2,700円

ミヤ・ファイバーライト DEEP

深海釣り・マグロ釣りに威力を発揮!
電池内蔵で海水に浸けるだけでライトが点滅。

【対象魚】
ヘニアコウ、アコウダイ、キンメダイ、ムツ、ソイ、沖ハリス、鬼カサゴ、オナカダイ、マグロ

※バイパス100号ナイロン付

ミヤ・ファイバーライト DEEP
カラー ブルー
全長 27cm
発光 LEDライト
耐水深 1,000m
発光時間 2,000時間
使用電池 内蔵
JANコード 41615
本体価格 2,000円

仕掛け船べり整理器

●ハリス掛け部は前後に180°任意の角度に調整可能です。
※フックプレートLを色々な竿受けでより確実に取り付けたい場合は、別売の取付板を使用してください。

①取付板

②フックプレートL

③フックプレートS (取付板セット)

④フックプレートL
JANコード 41202
本体価格 12,700円

⑤取付板(フックプレートL用)
JANコード 41226
本体価格 1,300円

⑥フックプレートS(取付板セット)
JANコード 41233
本体価格 10,400円

ハリス26本までの仕掛けに対応 長さ: 95cm

ハリス11本までの仕掛けに対応 長さ: 49.5cm

※JANコードは下5ケタを表記しています。ミヤエボック製品のJANコード上8ケタは、49926070です。
※記載内容は2025年1月現在のものです。

Miya SICKOFF

ミヤシックオフ
Miya SICKOFF

末梢神経を刺激し、効果を発揮する『Miya SICKOFF』がリニューアル。船釣りや、車・バス・フェリー・飛行機・電車など、すべての乗り物旅行に必携！妊娠時にも、両手首に巻くだけで、突起部の圧力により末梢神経を刺激し、効果を発揮します。刺激するポイントをかえれば、筋肉や身体の痛みを和らげます。

一般医療機器(医療機器届出番号/27B3X00305041801)
※前夜の深酒、睡眠不足、体調不良などの場合には、ご使用されても効果がありません。
※効果については個人差があります。

Miya SICKOFF



Miya SICKOFF (ミヤシックオフ)

カラー	ブラック	ホワイト	ダークグリーン
JANコード	41882	41899	41905
本体価格	2,900円	2,900円	2,900円

●カラーは3色(両手首用/2本入)



ホワイト

ブラック

ダークグリーン

乗り物旅行、不眠
妊娠時に
両手首に巻くだけ
末梢神経を刺激し
効果を発揮！



ミヤシックオフキッズ
Miya SICKOFF KIDS

バスや船などの乗り物旅行、不眠に
両手首に巻くだけ、末梢神経を刺激し
効果を発揮！

Miya SICKOFF KIDS (ミヤシックオフキッズ)

カラー	ホワイト	ブルー	ピンク
JANコード	41837	41844	41851
本体価格	2,900円	2,900円	2,900円

●カラーは3色(両手首用/2本入)



ホワイト

ピンク

ブルー

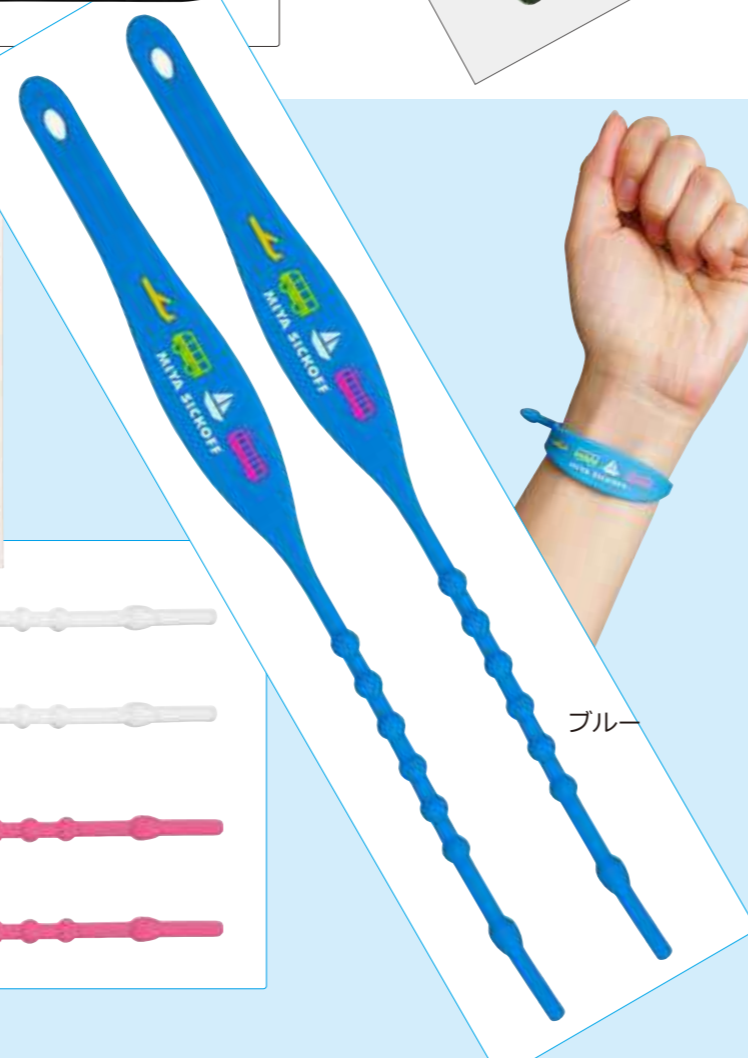

Miya SICKOFF

阪神タイガース
Miya SICKOFF

ミヤシックオフ
Miya SICKOFF

乗り物旅行、不眠、妊娠時に両手首に巻くだけ、
末梢神経を刺激し、効果を発揮！



SICKOFF/Tigers

Miya SICKOFF (ミヤシックオフ)

阪神タイガース仕様

カラー	阪神タイガース
JANコード	41943
本体価格	3,455円



末梢神経を刺激し、効果を発揮する『Miya SICKOFF』がリニューアル。船釣りや、車・バス・フェリー・飛行機・電車など、すべての乗り物旅行に必携！妊娠時にも、両手首に巻くだけで、突起部の圧力により末梢神経を刺激し、効果を発揮します。刺激するポイントをかえれば、筋肉や身体の痛みを和らげます。

※前夜の深酒、睡眠不足、体調不良などの場合には、ご使用されても効果がありません。
※効果については個人差があります。

※記載商品の価格はメーカー希望本体価格で、消費税は含まれておりません。
※記載商品の各仕様、デザイン、価格は予告なく変更する場合があります。予めご了承ください。
※記載の商品は、印刷インキの都合上、多少現物と異なる場合がありますので、ご了承ください。
※記載内容は 2025 年 1 月現在のものです。

メンテナンス
アフター
サービス

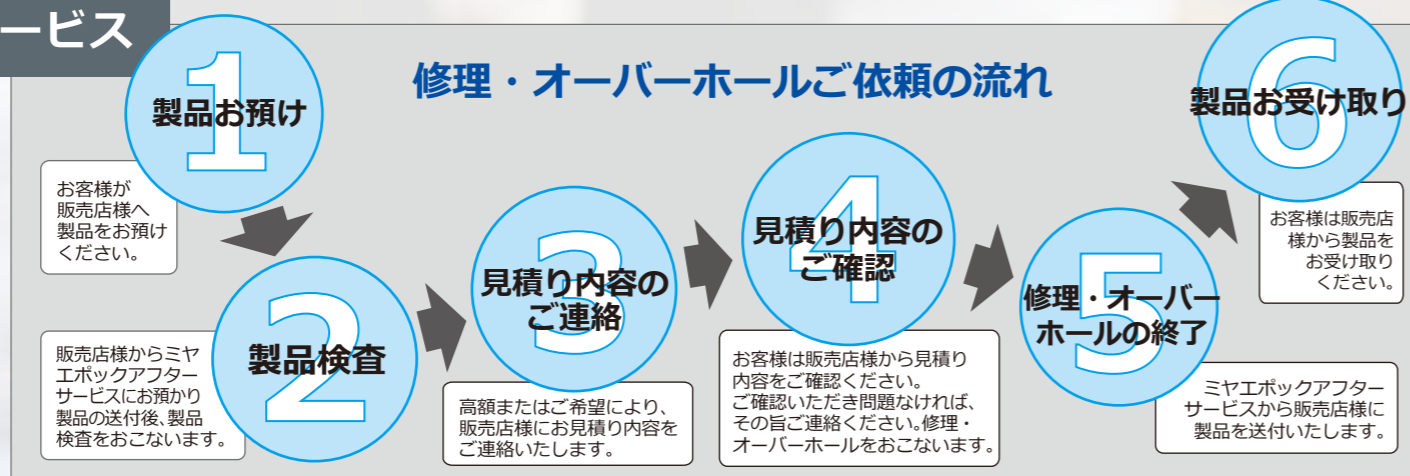

釣り具を正しくお使いいただくために

この表示は人が死亡または重傷を負う可能性が想定される内容を示しています。

この表示は人が損害を負う可能性が想定される内容や物的損害の発生が想定される内容を示しています。

電動リール

使用方法に関する事項

- 糸リールするレールのところに指を近づけて、釣りをしないでください。指を挟まれて、けがをする恐れがあります。
- ハンドルとボディの間に手を挟むと、けがをする恐れがあります。
- バッテリー、起電源の所定電圧(12V仕様=12V、24V仕様=24V)以外を使用しないでください。所定の電圧以外を使用すると、電動リールが故障し、手にけがをする恐れがあります。
- 電動リールの微弱な電流の影響により、補聴器・ペースメーカー等の医療機器に誤作動を生じさせ、ご使用者に動悸、めまいが起こる場合があります。

注意

- 回転しているスプールには触れないでください。けがをする恐れがあります。
- 糸が熱いよち出ている時、または糸を巻いている時に、糸をつかまないと、糸をつかまないと、糸で指を切る恐れがあります。
- 電源をつなぐ前に、必ずレバークラッチの位置に戻してから、接続してください。故障時にモーターが回り止まらなくなり、仕掛けを巻き込み、手を破壊する恐れがあります。
- 指がけした時は、手をあからず、専用の器具などを利用して切るようにしてください。
- 自重は、素材・塗料・部品等により、バラツキが生じる場合がありますので、ご了承ください。
- 電動リールは分解・改造等しないでください。故障や事故につながる原因となります。

釣りバリ

使用方法に関する事項

- バリ先は大変危険です。取り扱いにはご注意ください。
- 釣り以外の目的に使用しないでください。

保管に関する事項

- 子供または幼児の手の届かないところに保管してください。

廃棄に関する事項

- 釣りバリは、釣り場に捨てると危険ですので、必ず持ち帰って処分してください。

釣り糸

使用方法に関する事項

- 釣り糸を切る際は、ハサミなどをご使用ください。手や歯で切ると、けがをする恐れがあります。

廃棄に関する事項

- 釣り糸は、環境保護の観点から、釣り場に捨てずに必ず持ち帰って処分してください。

釣り竿

使用方法に関する事項

- 電柱との接触による感電
- 電線・鉄線・鉄線等の電線による感電に注意してください。
- 釣り竿は素材特性上、電気をよく伝えます。特に電線等に接触、または釣り竿を近づけたでも感電して、死亡事故の原因となります。釣り竿を移動する時は竿をたたみ、高圧線・鉄線・鉄線等の電線の下、または近くでは絶対に使用しないでください。
- 雷による感電
- 雷による感電に注意してください。使用中、雷が発生した時は、たちまち釣り竿から離れ、安全な場所に避難してください。雷による感電死の恐れがあります。
- 釣り場以外の電線による感電
- 釣り場以外で釣り竿を使用し、電線に触れる事故が発生しています。
- 釣り竿を使用する時は、周囲の安全に十分注意してください。感電による感電死の恐れがあります。

注意

- 眼罩のゆるめ方
- 釣り竿の眼罩(巻き部が臭い込んで外れない時)は、眼罩の両側近くに滑り止めを当ててにぎり、互いに逆方向へヒタリながら引き抜いてください。
- 眼罩からの外し方
- 眼罩がした時は、無理に竿をあからずしないでください。竿が折れる等のほか、けがをする恐れもあります。眼罩からは専用の器具などを使用して切るようにしてください。
- 破損時の取り扱い方
- 使用中、テープが破損(折れ、割れ、欠け、剥離)した場合、破損した箇所や破片で手などにけがをする恐れがあります。
- 自重は、素材・塗料・部品等により、バラツキが生じる場合がございますので、標準自重で表示しております。
- 全長は、合わせの長さ等により、バラツキが生じる場合がございますので、標準全長で表示しております。標準自重・標準全長、その他の仕様も正確な数値に基づき表示しております。
- 竿はA〜Eと、手荷重で表示されています。そのため商品により多少の色、質のバラツキが生じる場合がございます。ご了承ください。

JSF 釣り文化の普及を通して、魚資源の保護、増殖、水辺環境の維持・保全等の事業を行うことにより、青少年の健全な成長、社会の発展に寄与することを目的とする。(公財)日本釣振興会の本部会員です。

このマークのある釣竿は、全国釣竿公正取引協議会が(釣竿の表示に関する公正競争規約)に基づいて責任を持って設定したものです。

LOVE BLUE **AECD**

このマークのある釣竿は、環境にやさしいカーボンリットや濡れた竿は電導体です。増殖、水辺環境の維持・保全等の事業を行うことにより、青少年の健全な成長、社会の発展に寄与することを目的とする。(公財)日本釣振興会の本部会員です。



ミヤエポック事業部・アフターサービス

ミヤエポック事業部・アフターサービス

〒577-0023 大阪府東大阪市荒木1-2-32

TEL:06-6782-0035
FAX:06-6782-0040

■受付時間：[月～金曜日]午前9:00～午後5:00
※土・日・祝日および当社休日(休)は、休みとさせていただきます。

※保証書には、必ずご購入日とご購入店名を明記ください。購入日・購入店名の明記がない場合は保証ができません。保証範囲につきましては、取扱説明書をご確認ください。

※ミヤエポック製品のパーツの保有期間は、製造打切(廃番)後、7年とさせていただきます。(リサイクルショップなどでご購入の場合も同様です)

※修理品以外のパーツ(竿受けやバットなど)は取り外してご発送ください。付属したままの場合、修理を受け付けできない場合があります。また、輸送途中のトラブルが増えております。梱包の際は強度など、十分にお気をつけください。

※交換部品につきましては、怪我や発火・発煙、二次利用による事故防止など、安全上の理由により、アフターサービスでの交換部品はご返却致しかねますので、修理をご依頼される場合、予めご了承ください。

※記載商品の価格はメーカー希望本体価格で、消費税は含まれておりません。
※記載商品の各仕様、デザイン、価格は予告なく変更する場合があります。予めご了承ください。
※記載の商品は、印刷インキの都合上、多少現物と異なる場合がありますので、ご了承ください。
※記載内容は2025年1月現在のものです。

メンテナンス
アフターサービス
WEB サイト

電動リール使用上のご注意 & お手入れ方法

いつまでも快適にご愛用いただくため、下記のことにご注意ください。

- 1 落下など急激なショックを与えないでください。
- 2 本体を直接水に浸けたりしないでください。故障の原因となります。
- 3 本機は完全防水(0.3気圧)ですので、使用後は真水にかけて汚れや塩分を洗い流して、柔らかい布で拭き取ってください。
※シンナーなどの有機溶剤系のものでの洗浄・お手入れはお止めください。
※オイル拭きでのお手入れの際は、錠剤系ではなくフッ素系系のお使いください。
- 4 リールのコンセント部、ガイドホルダー部、コードのプラグ部、クリップ部は塩分及び水分をきれいに拭き取り、添付のクリースを塗ってください。
- 5 本機はコンピューターなどの制御回路が内蔵されていますので、お客様ご自身の分解組立はご遠慮ください。
- 6 リールを使用しない時は、コントロールレバーを手前に引き、スプールをフリーの状態にして保管してください。

電動リール廃番機種一覧表

※パーツ / 部品在庫がない、もしくは廃番後7年以上経過している機種は、すべて修理不能となります。

廃番年月	機種名	廃番年月	機種名			
2025/01	R800	2013/02	CX-15SP			
2023/02	R800(24V) G60(24V)		CX-15SPプロ(24V) CX-8HP CX-8(24V)			
2019/02	AC-55	2012/02	AD-3(W) CX-5HS CX-6HP CX-6L CX-4HP CX-9SP CX-9SP(24V)			
	CX-4NP		2011/02	CX-4R CX-4RC CX-4HP/LT		
	CX-4C			2010/02	CX-7SP(24V) CX-7S CX-7S(24V) CX-8M	
	CX-4Cプロ				2009/03	US-50R
	CX-4Cプロ(24V) CX-4 CX-4(24V) CX-4プロ CX-4プロ(24V)					2006/12
※これより以前の機種はすべて修理不能となっています。(2025年1月現在)		2006/02	CX-1			
2018/02	US-50(24V) CX-9NP CX-9NP(24V) CX-9S CX-9R CX-9R(24V) AD-3(R) AD-3(Bu)	2005/12	CX-15			
	2016/02	CX-7HP(Bu) CX-7HP(24V)	2005/02	CX-9HP		
		CX-8S CX-7HP(R) CX-7HP(R)(24V) CX-10SP CX-10SP(24V)	2004/07	CX-9(24V) CX-8		
	2014/02	CX-30SP PRO CX-20SP CX-20SP(24V)	2002/02	CX-6		
		2000/03	CX-5			
2013/02		1998/02	CX-9			

Official WEBSITE/SNS



<https://www.miyaepoch.jp>



Electric Fishing Reel

Electric Fishing Reel

NEW

ミヤエポック電動リール一覧表

キンメダイや、アコウダイ・マクロなどターゲットに合わせてお選びください。

品番	CZ-30 マクロ SPECIAL/LIMITED	CZ-20 マクロ SPECIAL/LIMITED	CZ-30 マクロ SPECIAL	CZ-20 マクロ SPECIAL	CZ-30	CZ-20	CZ-15 キンメ SPECIAL	CZ-15
電動リール								
電源	24V	24V	24V	24V	24V	12V 24V	24V	12V 24V
JANコード下5ケタ	04245	04207	04238	04146	04214	04115 04122	04269	04016 04023
糸巻量/m	4号 NEW ダイブ センサー 5号 6号 8号 10号 12号 15号 20号 30号 40号	2,000 1,600 1,200 1,000 700 500	2,000 1,600 1,200 1,000 700 500	2,000 1,600 1,200 1,000 700 500	2,000 1,600 1,200 1,000 700 500	2,000 1,600 1,200 1,000 700 500	2,000 1,600 1,200 1,000 700 500	2,000 1,600 1,200 1,000 700 500
最大オモリ負荷	号	号	号	号	号	号	号	号
ドラッグ耐カ	kg/N 110/1078	110/1078	110/1078	110/1078	110/1078	120/1176	110/1078	110/1078
瞬間最大巻上カ	kg/N 135/1323	125/1225	135/1323	125/1225	120/1176	110/1078 115/1127	125/1225	100/980 110/1078
持続巻上カ	kg/N 75/735	75/735	75/735	75/735	65/637	50/490 60/588	75/735	45/441 55/539
最大巻上速度 (無負荷時)	m/分 120	120	120	120	120	110 120	120	110 120
消費電流 (A)	0.9~16	0.9~16	0.9~16	0.9~16	0.8~12	1.4~23 0.9~12	0.9~16	1.4~23 0.9~12
手巻ギヤ比	1:2.5	1:2.5	1:2.5	1:2.5	1:3.18	1:2.5	1:3.18	1:3.18
ボールベアリング	個 10	10	10	10	10	10	10	10
自重	kg 5.8	5.4	5.8	5.4	6.3	5.9	5.4	5.7
サイズ(WxHxD) mm	290x150x220	260x150x220	290x150x220	260x150x220	290x150x220	260x150x220	260x150x220	260x150x220
釣力コントロール機能	●	●	●	●	●	●	●	●
高速自動巻取	-	-	-	-	-	-	-	-
深さ記憶機能	●	●	●	●	●	●	●	●
オートシャクリ機能	-	-	-	-	-	-	-	-
段引きシャクリ機能	-	-	-	-	-	-	-	-
本体色 color	マジョーラカラー マゼラン	マジョーラカラー アンドロメダ	メタリック スカイブルー	メタリック スカイブルー	メタリック スカイブルー	メタリック スカイブルー	プレミアム チタンカラー	メタリック スカイブルー
ガードアーム	●	●	-	-	●	●	-	●
直列用コード	●	●	●	●	●	- ●	●	- ●
ドラッグアシストレバー	●	●	●	●	●	●	●	●
CEマーキング	-	-	-	-	-	-	-	-
本体価格(税抜) 円	540,000	489,000	467,000	418,000	449,000	392,000 402,000	410,000	354,000 365,000

※力の単位は N(ニュートン)で表示されます。1kg=9.80665N

Miya Epoch

List of Electric Fishing Reel specifications

品番	CZ-10SP	CZ-10HP	CZ-9 キンメ SPECIAL	CZ-9	CZ-9S	AC-5SC	AT-5S	AC-3JPC	AC-3JP	AT-3S
電動リール										
電源	12V 24V	12V 24V	24V	12V 24V	12V 24V	12V	12V	12V	12V 24V	12V
JANコード下5ケタ	04436 04443	04412 04429	04276	04313 04320	04337 04344	02753	02722	02579	02555 02562	02531
糸巻量/m	4号 NEW ダイブ センサー 5号 6号 8号 10号 12号 15号 20号 30号 40号					1,100 900 700 500 400 300 200	1,100 900 700 500 400 300 200	900 800 700 550 450 350	700 600 500 400 300 200	900 800 700 550 450 350
最大オモリ負荷	号	号	号	号	号	350	350	300	300	300
ドラッグ耐カ	kg/N 110/1078	110/1078	120/1176	110/1078	110/1078	40/392	40/392	40/392	30/392	40/392
瞬間最大巻上カ	kg/N 110/1078 115/1127	110/1078 115/1127	120/1176	75/735 110/1078	75/735 110/1078	64/627	64/627	55/539	43/421 50/490	55/539
持続巻上カ	kg/N 50/490 60/588	50/490 60/588	70/686	40/392 50/490	40/392 50/490	20/196	20/196	16/157	16/157 24/235	16/157
最大巻上速度 (無負荷時)	m/分 90	90	120	110 120	110 120	150	150	150	150	150
消費電流 (A)	2.1~23 1.1~12	2.1~23 1.1~12	0.9~16	1.4~23 0.9~12	1.4~23 0.9~12	2.6~15	2.6~15	2.6~15	2.6~15 1.3~12	2.6~15
手巻ギヤ比	1:3.18	1:2.5	1:3.18	1:3.18	1:3.18	1:1.92	1:1.92	1:1.92	1:1.92	1:1.92
ボールベアリング	個 10	10	10	10	10	10	10	10	10	10
自重	kg 5.3	5.3	4.7	5.2	4.4	2.4	2.3	2.1	2.1	1.9
サイズ(WxHxD) mm	240x150x220	240x150x220	240x150x220	240x150x220	240x150x220	250x120x150	250x120x150	215x120x150	215x120x150	215x120x150
釣力コントロール機能	●	●	●	●	●	●	●	●	●	●
高速自動巻取	-	-	-	-	-	-	-	-	-	●
深さ記憶・深さ停止機能	●	●	●	●	●	●	-	●	●	-
オートシャクリ機能	●	-	-	-	-	●	-	●	●	-
段引きシャクリ機能	-	-	-	-	-	-	●	-	-	●
本体色 color	プレミアム チタンカラー	ダークブルー メタリック	プレミアム チタンカラー	メタリック スカイブルー	グリーン	メタリック スカイブルー	ブラック	プレミアム チタンカラー	グリーン	ブラック
ガードアーム	●	●	-	●	-	-	-	-	-	-
直列用コード	- ●	- ●	●	- ●	- ●	-	-	-	- ●	-
ドラッグアシストレバー	●	●	●	●	●	-	-	-	-	-
CEマーキング	-	-	-	-	-	-	-	●	●	●
本体価格(税抜) 円	352,000 365,000	327,000 341,000	367,000	279,000 289,000	237,000 247,000	125,000	109,000	146,000	136,000 145,000	95,000

※価格はメーカー希望本体価格で、消費税は含んでおりません。※本仕様は改良のため、予告なく変更する場合があります。

※ミヤエポック製の電動リールはすべて日本製/MADE IN JAPANです。
※JANコードは下5ケタを表記しています。ミヤエポック製品のJANコード上8ケタは、49926070です。
※記載内容は2025年1月現在のものです。

※力の単位は N(ニュートン)で表示されます。1kg=9.80665N

MADE IN HIGASHI OSAKA

株式会社 **ミヤマエ**

世界初、魚釣り用電動リールを開発した株式会社ミヤマエがそのノウハウを生かし、ミヤ・リードロンや直流小型ホイストなど様々な製品を産み出しています。

直流小型ホイスト **10・30**

基本機能

- ①バックラッシュ防止自動停止機能
着陸地点が自視できない状態でも、送り出し方向へのスプールの回転を止めることにより糸が絡むことを防止します。
- ②平行巻き機構(ホイスト 30のみ)
係留用の糸を平行に重ねて巻く様にする事で巻き上げ速度やドラフトトルクの安定化や、偏って巻いてしまうことで発生する不具合を防止します。
- ③オートドラッグ機構
巻上を開始する際に適正なドラッグ(巻上用ブレーキ)に自動的に調整されます。このことで外的要因で起きる急な負荷変動に対応でき、糸への負担を抑えることで糸切れ等を防止し、安全な昇降を行う事ができます。

オプション機能

- ①回転数検知センサー
回転方向と回転数を検知する事で、どの位糸を出しているのか、または巻き上げているのかを検知する事ができます。
 - ②上昇点検知センサー
上昇点が自視できない状態でも、自動的に停止をさせる事ができます。
 - ③ラチェット解放レバー
荷物の取り付けの際に電源が無くても糸を手動で引っ張り出す事ができます。
- 使用例**
ドローンに取り付けての物品の係留・昇降
簡易昇降機として固定しての荷の昇降 etc.

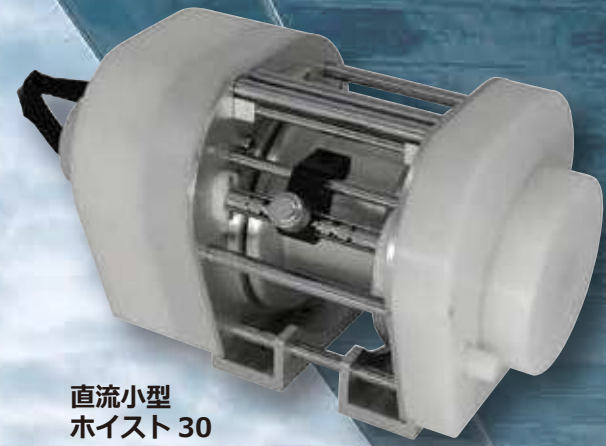

直流小型ホイスト 30

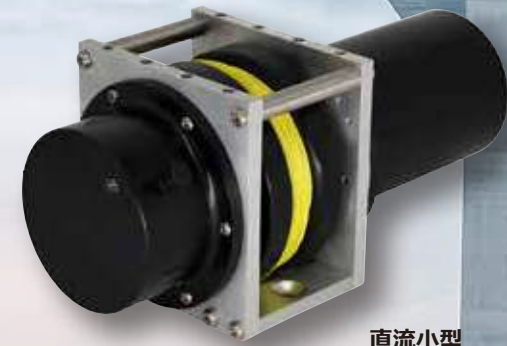

直流小型ホイスト 10

	直流小型ホイスト 30	直流小型ホイスト 10
最大巻き上げ速度	42m/min±5% (30 kg 巻上時)	42m/min±5% (10 kg 巻上時)
最大落下速度	60m/min±5% (30 kg 降ろし時)	60m/min±5% (10 kg 降ろし時)
最大巻き上げ荷重	30 kg	10 kg
最大係留荷重	30 kg	10 kg
消費電力	約 650W (弊社テスト制御での計測)	約 200W (弊社テスト制御での計測)
入力電圧	D.C 24v	D.C 24v

※記載商品の価格はメーカー希望本体価格で、消費税は含まれておりません。
※記載商品の各仕様、デザイン、価格は予告なく変更する場合があります。予めご了承ください。
※記載の商品は、印刷インキの都合上、多少現物と異なる場合がありますので、ご了承ください。
※記載内容は 2025 年 1 月現在のものです。

MADE IN HIGASHI OSAKA

miya Leadrone
ミヤ・リードロン PAT
ドローン係留装置



安全管理に
飛行アシストに
飛行申請に

飛行許可・
承認申請の
免除にも

HI SPEED **30**



- 国家資格の練習に最適です。
- 許可・承認申請の一部が免除されます。十分な強度を有する紐等(30m以下)でドローンを係留し、第三者の立ち入り管理等の措置を行います。

ミヤ・リードロン HS-30 仕様

- 電源 DC-12V
- 消費電力 4Ah
- 重量 2.0kg
- リード ポリエチレン
1600 デニール(8号)
- リード長さ 30m
- リード重量 1g/m
- スピード 5m/秒(従来比 156%UP)
- 選択タイヤ P1: 約 100~ 800g
引張力 P2: 約 300~1,000g

スタンド
ミヤ・リードロン
を固定する受台で
す。高い位置での
操作が可能です。

スタンド・ミニ
ミヤ・リードロン
を固定する受台で
す。低い位置での
操作が可能です。



飛びの世界を広げる胴回転ゴルフショット・ロボ-10

Miya ROBO-10 PAT

ゴルフクラブ・ボールなどの開発・テスト用ショットロボ
ショットロボは現在のゴルフシーンを形成するゴルフクラブ・ヘッド・シャフト・ゴルフボールなどを提供されるメーカー様に製品開発・耐久テストと安定供給のサポートを目的に開発されました。現在業界シェア 100% を誇っています。

グリップの角度を 360 度 任意の位置に調整可能

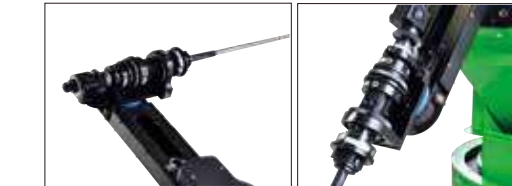

特徴 / 胴回転することにより

- インパクト時ボールにいろいろな回転を与えることができます。
- ヘッドスピード最低速 10~65m/s 最高速
- いろいろなスイング軌道が可能になり、開発データの収集量がアップ
- タッチパネル式シーケンサー制御盤で操作性アップ(スイングデータ最大 3,168 保存可能)
- グリップのホールドリ性アップ
- 安全対策(非常停止ボタン)

Miya ROBO-10



胴回転する事により
限りなく人間に近い
スイングを実現!